



CG Studio *portfolio*

CG Studio unisce servizi diversi, offerti dalla designer e artista **Cristiane Geraldelli**, che si intrecciano fra loro, coniugando competenze ed esperienze molteplici, per raggiungere un risultato funzionale e tecnico, attraverso uno sguardo umano e sensibile.

CG Studio

/ Interior Design

/ Consulenza Artistica e Decorativa

/ Web e Graphic Design

/ Illustrazione e Grafica Editoriale

/ Fotografia per l'Arte, Architettura ed Eventi

/ Consulenza Curatoriale per Progetti Artistici

/ Organizzazione di Archivi d'Artista e Collezioni

/ Cristiane Geraldelli LAB

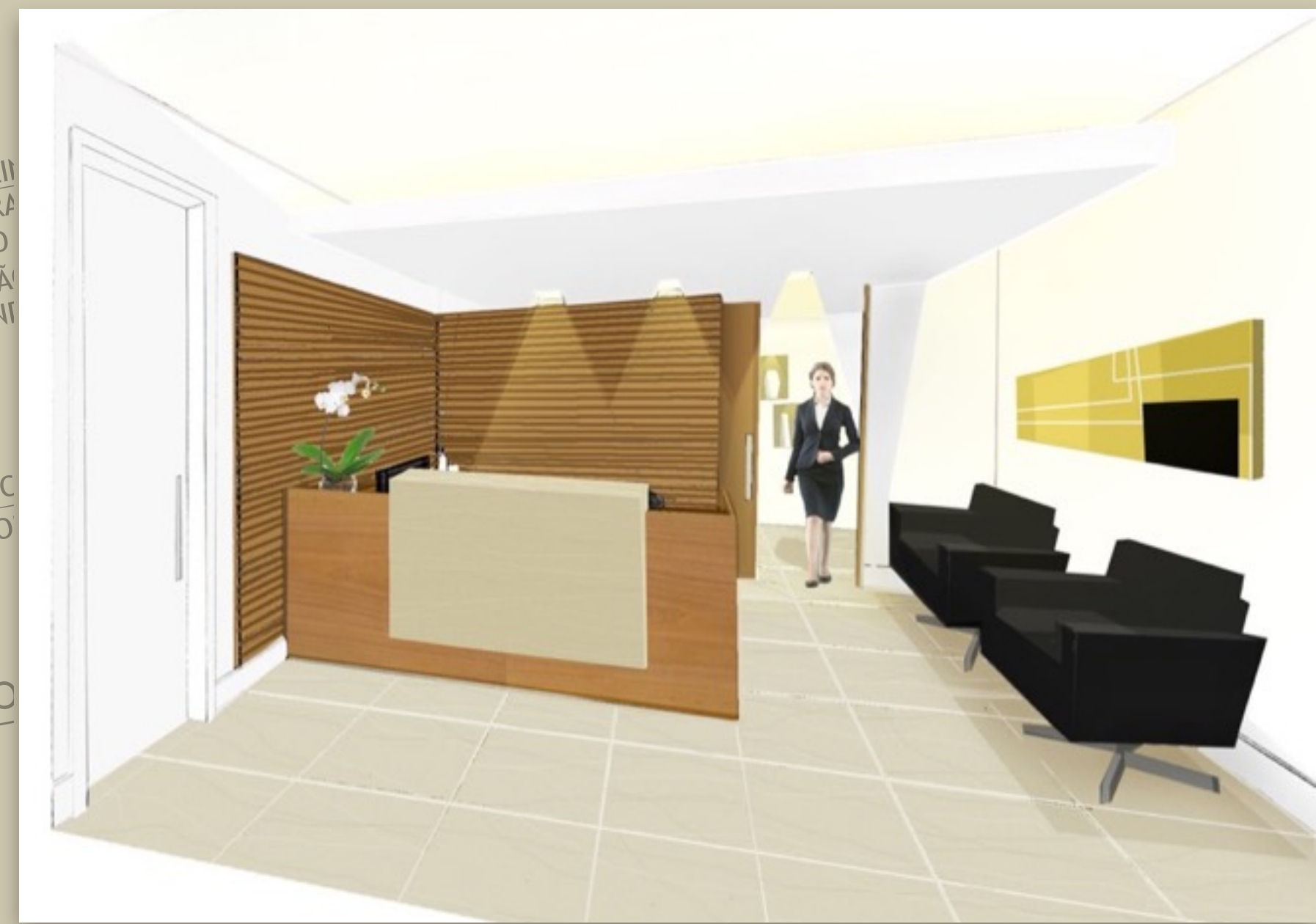
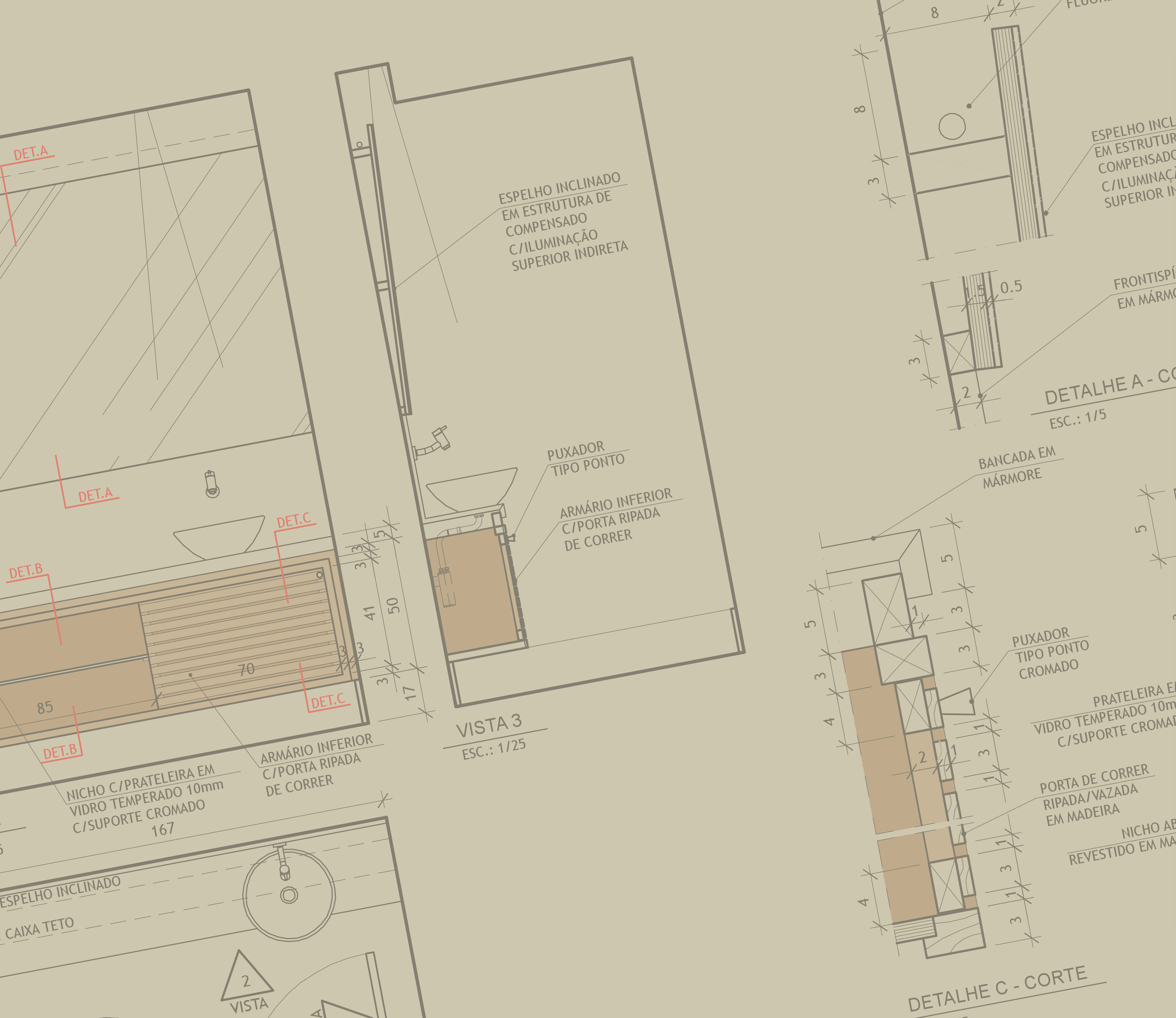

/ CG Studio Progetti.

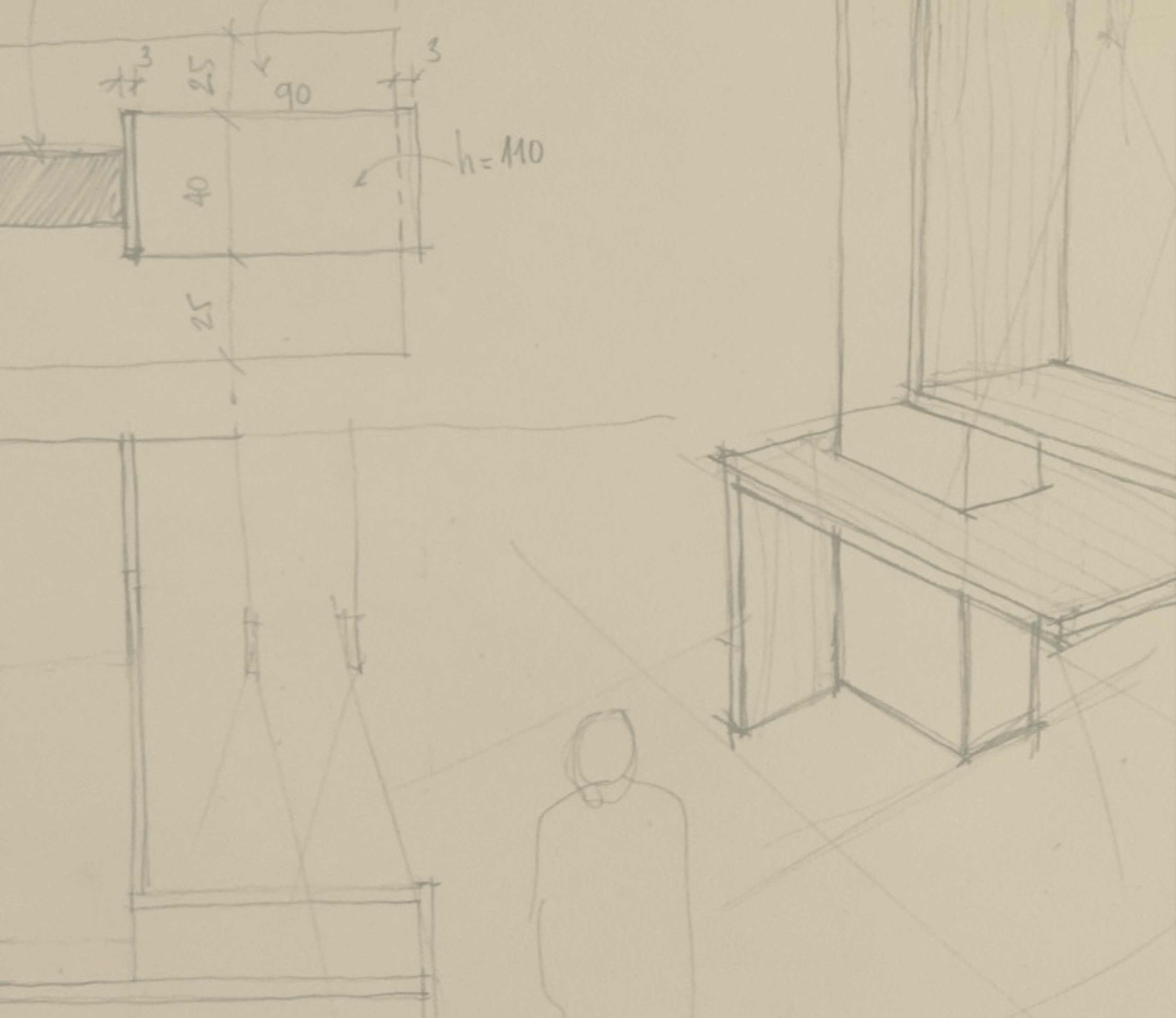



/ SÃO VICENTE Centro Médico Gávea Rio de Janeiro 2019-20
Progetto d'interni, progetto esecutivo e elaborati grafici
degli arredi e mobili su misura della Reception.
In collaborazione con **HIRTH** Arquitetura.



*/ SÃO VICENTE Centro Médico Gávea Rio de Janeiro 2019-20
Progetto d'interni, progetto esecutivo e elaborati grafici
degli arredi e mobili su misura della Reception.
In collaborazione con **HIRTH** Arquitetura.*



*/ SOCIEDADE BRASILEIRA PEDIATRIA Rio de Janeiro 2019-21
Progetto d'Interni, progetto esecutivo e elaborati grafici
degli arredi e mobili su misura della Presidenza e Museo.
In collaborazione con **HIRTH** Arquitetura.*

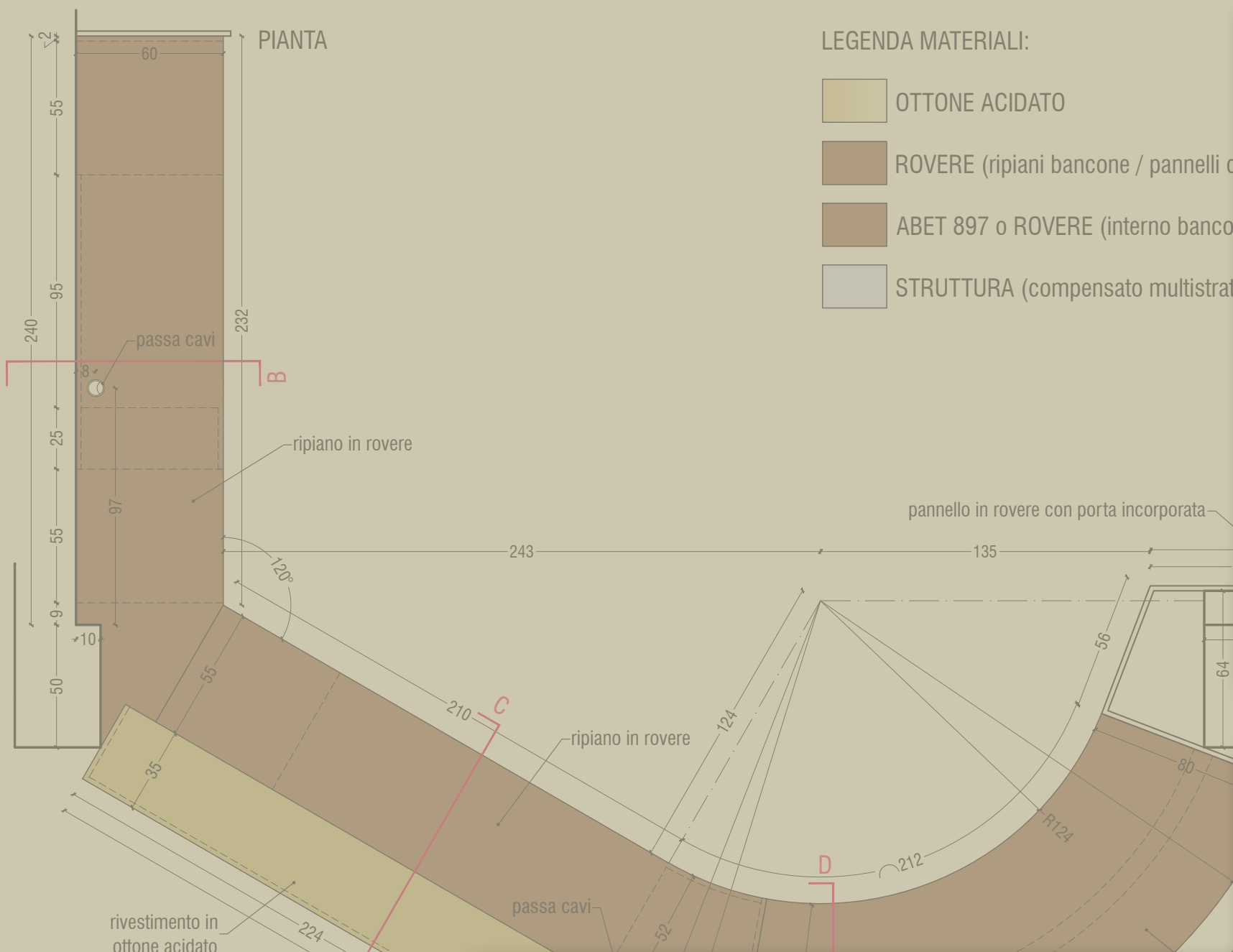

- LEGENDA MATERIALI:
- OTTONE ACIDATO
 - ROVERE (ripiani bancone / pannelli co
 - ABET 897 o ROVERE (interno bancon
 - STRUTTURA (compensato multistrato

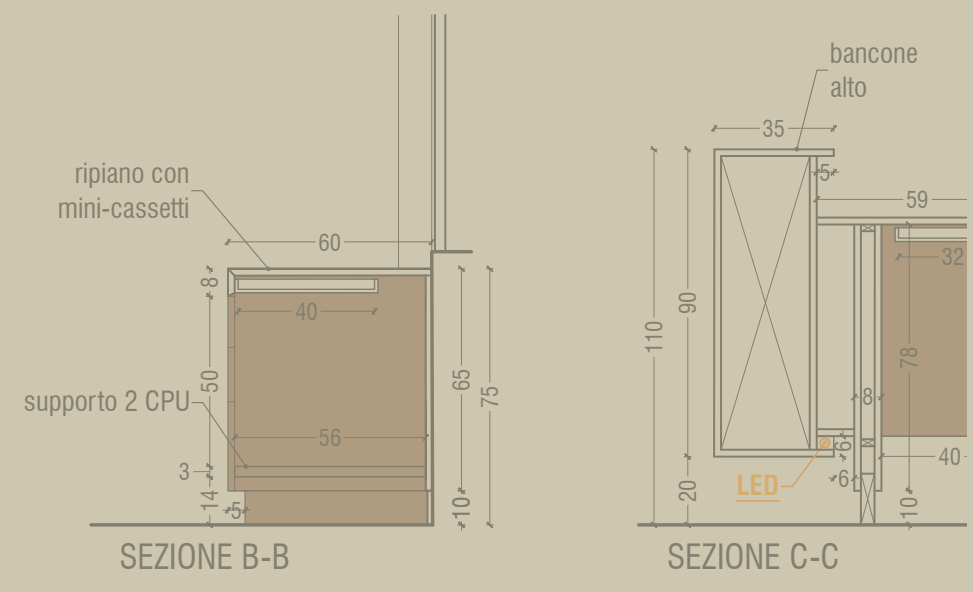
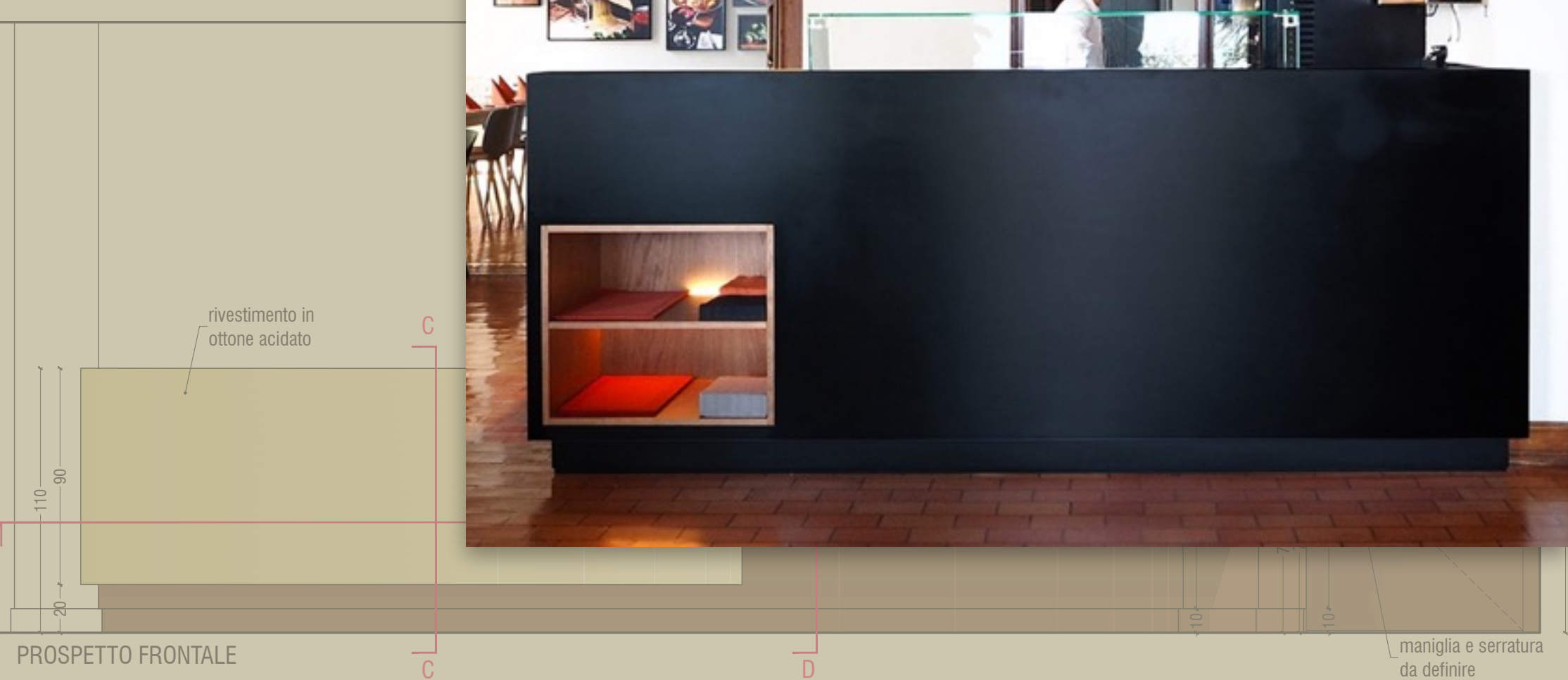

/ Lakeside experience PARKHOTEL BRENSCINO Pavia 2016-17
 Progetto esecutivo e elaborati grafici degli arredi della
 Reception, Ristorante e Pizzeria.
 In collaborazione con **BERNUZZISAMORI architetti.**



*/ SEDE AMMINISTRATIVA Azienda Alimentare a Milano 2015
Progetto di ristrutturazione e ambientazione.
In collaborazione con l'architetta **Aline Magalhães**.*



Prospetto Verso la Scala

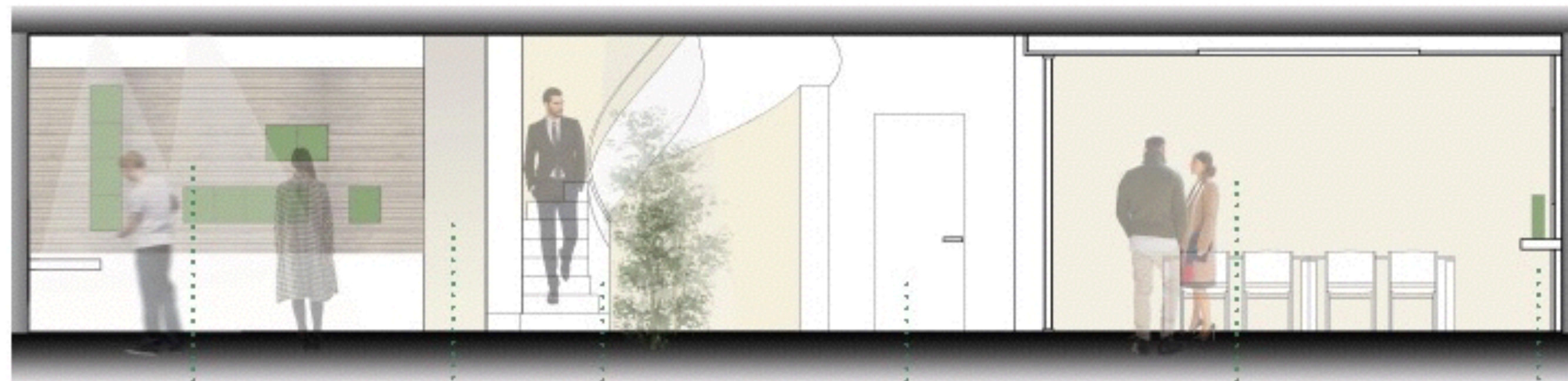

- pannello grafico
- showroom con moduli espositori di libera configurazione a muro
- scala con parapetto semi chiuso e vegetazione verticale
- ingresso magazzino
- sala riunione con vetrata e controsoffitto acustici
- monitor a muro e piano d'appoggio per i prodotti

Prospetto Verso Ingresso Ufficio Nino e Sala Riunione

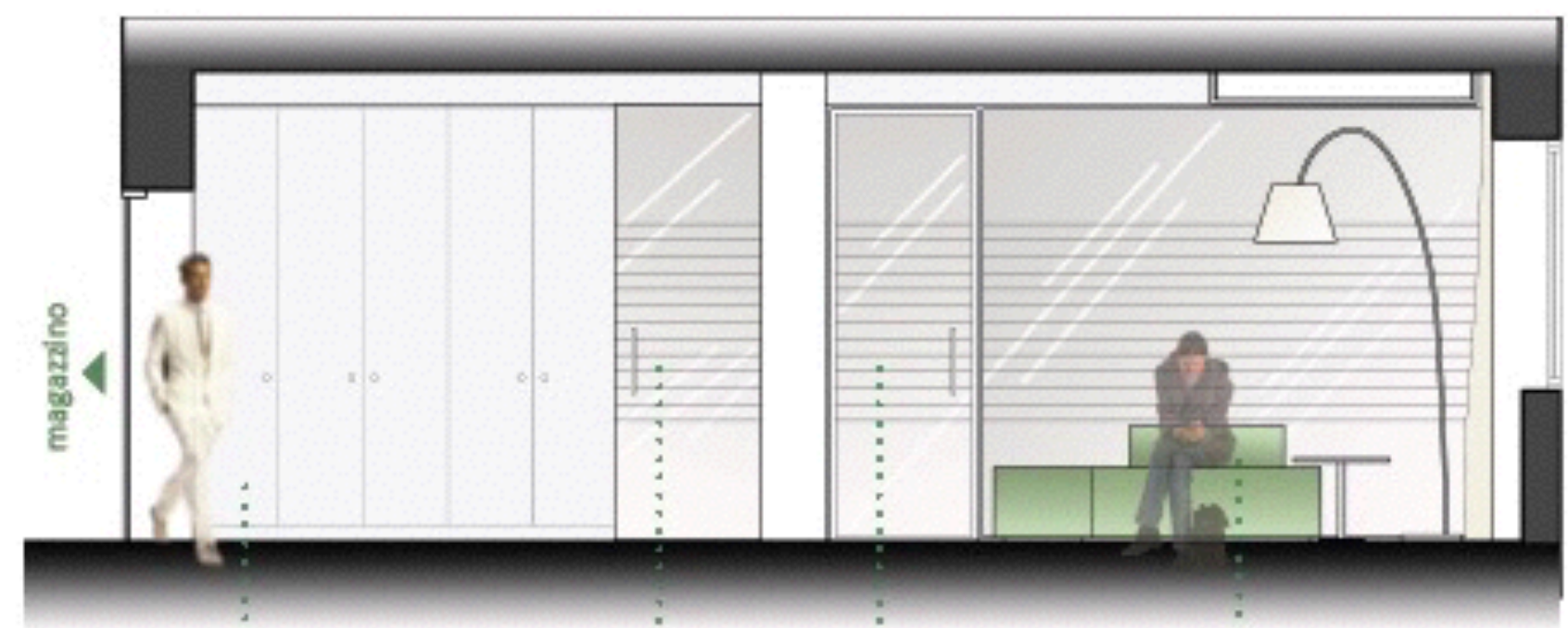

- magazzino
- armadi per cartellini/caffè/archivio/ecc
- ingresso ufficio Nino
- ingresso sala riunione con vetrata acustica e con vetrofanie
- zona accoglienza con divaneto modulari

/ SEDE AMMINISTRATIVA Azienda Alimentare a Milano 2015
 Progetto di ristrutturazione e ambientazione.
 In collaborazione con l'architetta **Aline Magalhães**.



Vaso Sextavado Alto n.3 Roxo 28x15x15cm
Vaso Sextavado Médio n.1 Preto 26,5x18x18cm
(Cristais Ca D'Oro)

1 Quadro Vertical
H=60 a 90cm / L=60 a 70cm

Gravura ou impressão fotográfica
moldura metálica reta preta
c/vidro anti-reflexo

Vasos Decorativos (2 unidades)
H=32cm máx. / L=30cm máx.

Triptico
H=30 a 60cm / L=90 a 120cm

Gravura ou impressão fotográfica
moldura metálica reta cobre velho
c/vidro anti-reflexo

Tree Of A Kind (Díptico) 42x62cm cada
escalar p/60x82cm
escolher 1 peça p/cada consultório
(ArtImage)

Vaso São Jorge (2 peças)
Cobre Velho
(Ruby Yallouz/Marco500)

Vaso Decorativo ou Escultura
H=70cm máx. / P/L=38cm máx.

Quadro Horizontal Sofá
H=70 a 90cm / L=120 a 140cm

Silhouette (Triptico)
41x51cm cada
(ArtImage)

Gravura ou impressão fotográfica
moldura metálica reta preta
c/vidro anti-reflexo

Série Dionísio AVA CASTRO
pintura original 155x105cm
escalar a reprodução da obra original
a 125x85cm
(ArtImage)

CONSULTÓRIO tipo 2

REDE D'OR SÃO LUIZ | CENTRO MÉDICO DA GÁVEA
SHOPPING DA GÁVEA
RIO DE JANEIRO-RJ • 13.03.2020

Hirth REDE D'OR SÃO LUIZ

/ REDE D'OR Rio de Janeiro 2020
Progetto di ambientazione con quadri e oggetti decorativi
per cliniche oncologiche della REDE D'OR.
In collaborazione con HIRTH Architettura.

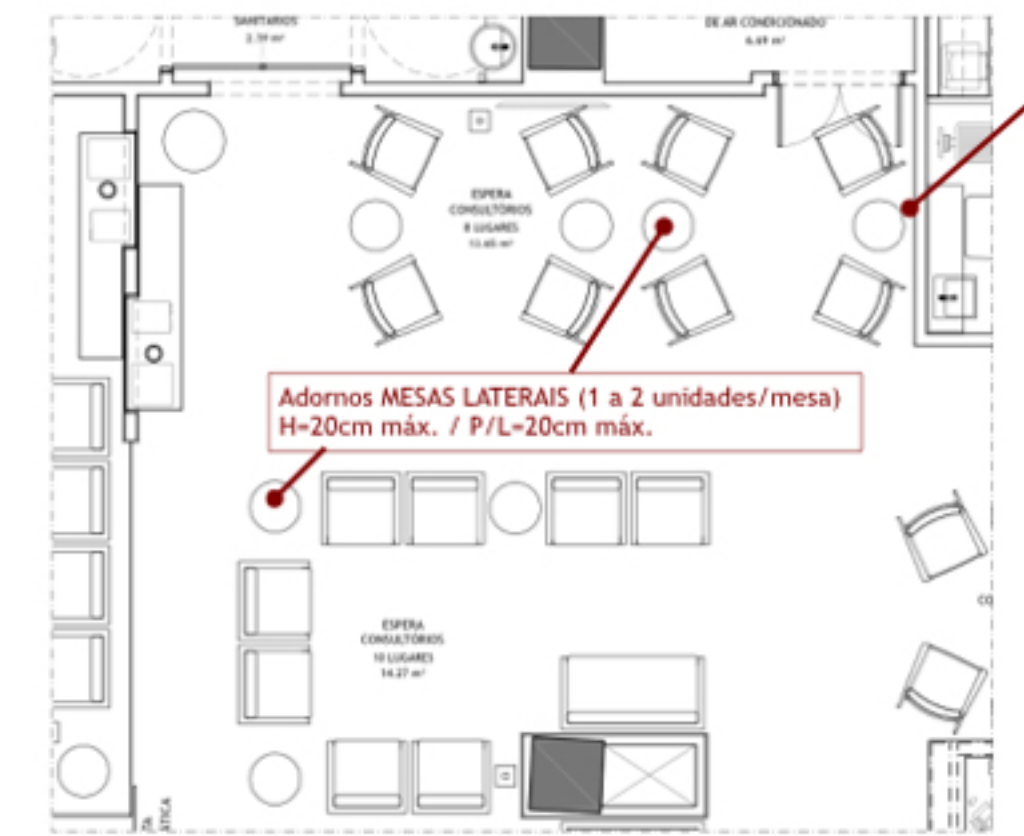

Díptico (parede 255x260cm)
H=60 a 90cm / L=120 a 180cm



Artsy (Díptico)
166x83cm / 83x83cm cada
(Artimage)

Díptico
Impressão em canvas ou fotográfica
moldura metálica ouro velho reta
c/vidro anti-reflexo

Adornos MESAS LATERAIS (1 a 2 unidades/mesa)
H=20cm máx. / P/L=20cm máx.



Gota Mini Baixa Âmbar c/Ouro 15x9x7,5cm
Centro Gota Diagonal Âmbar 12x14x14cm
Centro Gota Reto Âmbar 9x15x15cm
(Cristais Ca D'Oro)

Vaso Sextavado Baixo n.2 Âmbar 13x18x18cm
Gota Mini Baixa Preta c/Ouro 15x9x7,5cm
Vasinho Achatado Fumê Áureo 8x14x14cm
Vasinho Oval Fumê Áureo 17x10x10cm
(Cristais Ca D'Oro)

RECEPÇÃO QT / CAFÉS

REDE D'OR SÃO LUIZ | CENTRO MÉDICO DA GÁVEA
SHOPPING DA GÁVEA
RIO DE JANEIRO-RJ • 13.03.2020

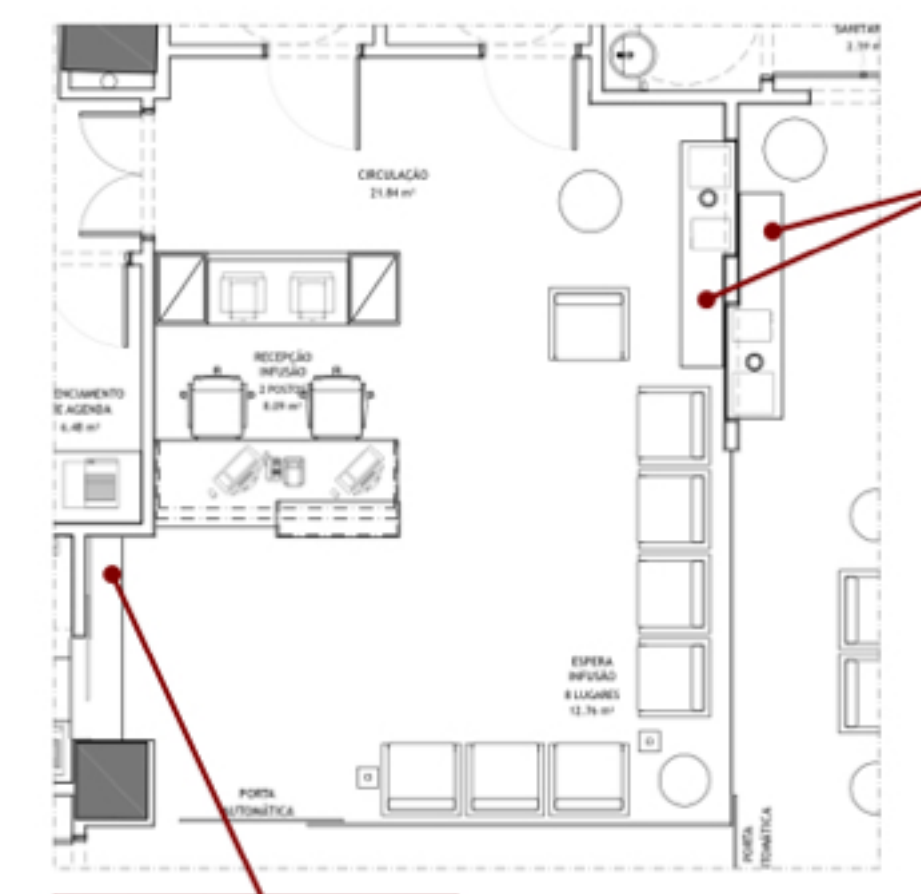

Vaso Decorativo (2/3 unidades de cada lado)
H=60cm máx. / P/L=30cm máx.



Vasos em Cerâmica Alta Temperatura
Tabaco / Cobre
(Taciara Amorim/ Marco500)
46x10x10 / 25x13x13cm / 35x12x12cm / 20x16x16cm

Vaso Decorativo (2 unidades)
H=60cm máx. / P/L=30cm máx.

Série Abstrato
125x100 cm ESCALAR
AVA CASTRO (ArtImage)
Impressão fotográfica
moldura madeira cor prata
s/passepartout
c/vidro anti-reflexo

QUADRO

QUADRO HORIZONTAL
Díptico

Série Royal (Triptico)
55x110cm / 55x55cm cada
AVA CASTRO (ArtImage)
Impressão fotográfica
moldura madeira cor prata
s/passepartout
c/vidro anti-reflexo

NICHO
(2 vasos)

Vaso Sextavado Médio n.2
Branco 26x14x14cm
Centro Gota Reto
Âmbar 9x15x15cm
(Cristais Ca D'Oro)

CONSULTÓRIO 1
15,73 m²

CONSULTÓRIO VIP 1

Hirth REDE D'OR SÃO PAULO
REDE D'OR | ONCOLOGIA D'OR AMPLIAÇÃO LE MONDE
RIO DE JANEIRO-RJ • 17.07.2020 • REV.14.09.2020

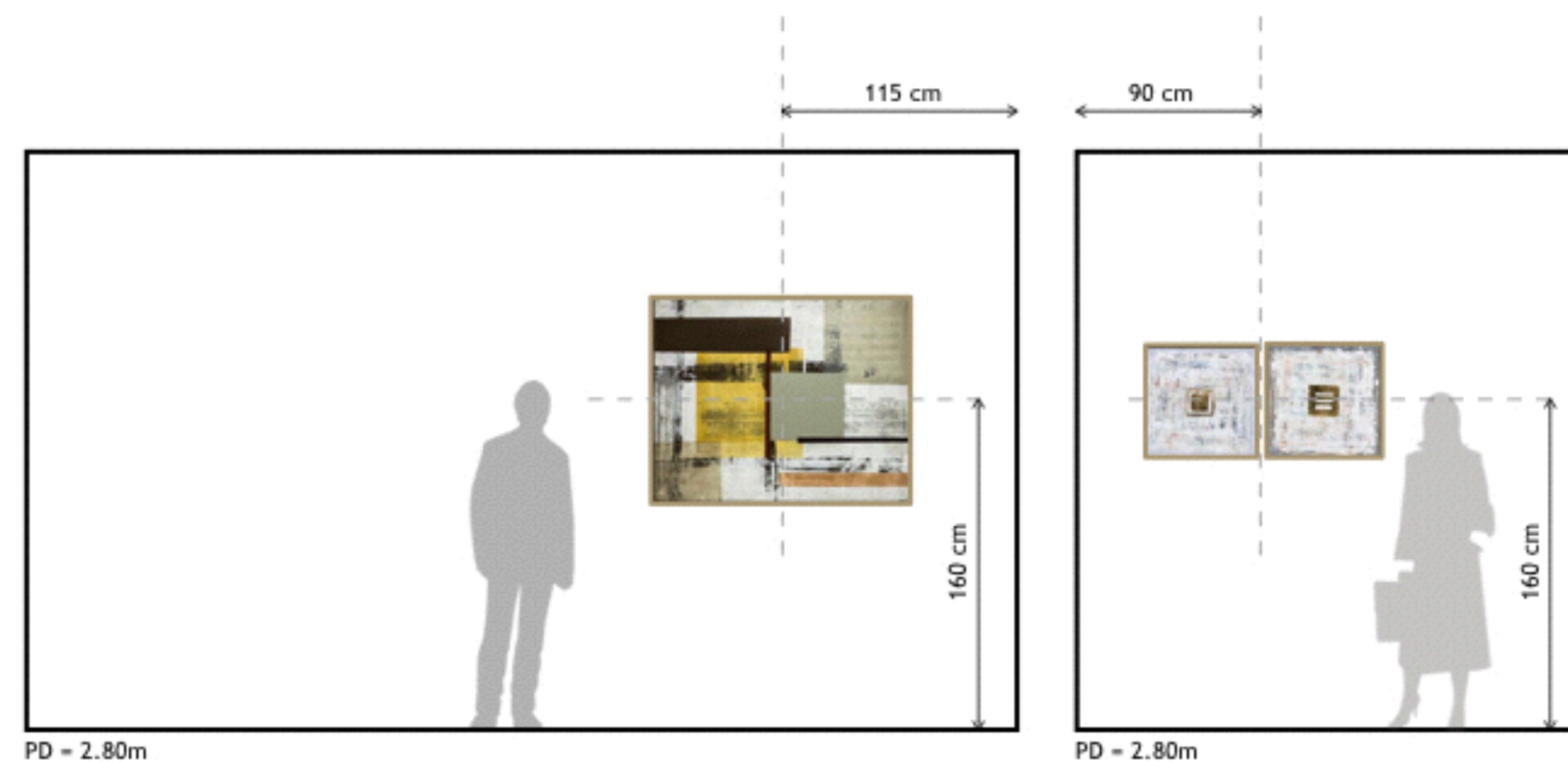

/ REDE D'OR Rio de Janeiro 2020
 Progetto di ambientazione con quadri e oggetti decorativi
 per cliniche oncologiche della REDE D'OR.
 In collaborazione con HIRTH Arquitetura.

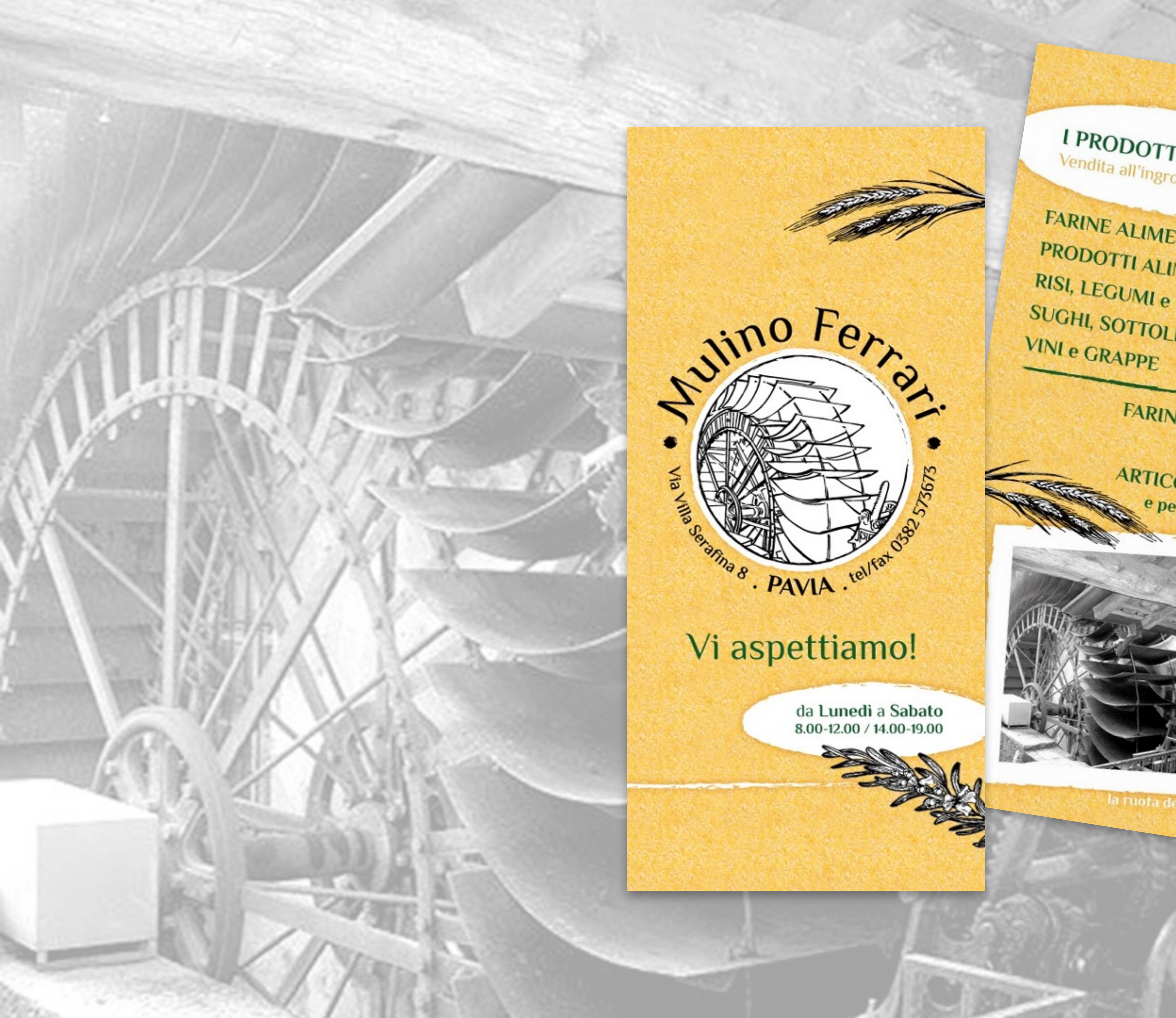



Molino Ferrari
 Via Villa Serafina 8 . PAVIA . tel/fax 0382 573673

Vi aspettiamo!

da Lunedì a Sabato
 8.00-12.00 / 14.00-19.00



I PRODOTTI DEL MULINO
 Vendita all'ingrosso e al minuto di:

FARINE ALIMENTARI
PRODOTTI ALIMENTARI
RISI, LEGUMI e PASTE
SUGHI, SOTTOLI, SALI, OLII
VINI e GRAPPE

FARINE per la PESCA
MANGIMI
ARTICOLI per l'ORTO
e per il GIARDINO





la ruota del mulino



*/MULINO FERRARI Pavia 2018
 LOGO revisionato, con applicazione nella comunicazione
 aziendale e imbalaggi di nuovi prodotti.*



0 634065 230050



valori nutrizionali per 100 gr:

energia 1830Kcal/435 kJ

grassi 9,18

di cui saturi 9,5

di cui insaturi 6,3

carboidrati 9,225

di cui zuccheri 9,15

fibra 9,45

proteine 9,45

sale 9,001

240g

CONSERVARE IN LUOGO FRESCO E ASCIUTTO

Prodotto e confezionato da:
Mulino Ferrari
Via Villa Serafina 8 Pavia PV
molinoFerrari@libero.it

AGENTE LIEVITANTE: bicarbonato d'ammonio.

Ingredienti: Farina di frumento, olio di semi di girasole, zucchero di canna grezzo, succo di mela, cannella 1%,
BISCOTTI ALLA CANNELLA

Da consumarsi preferibilmente entro il:

senza lattosio



BISCOTTI alla CANNELLA

BISCOTTI ARTIGIANALI



Via Villa Serafina 8 . PAVIA . tel/fax 0382 573675

SENZA CONSERVANTI
SENZA OLIO DI PALMA
SENZA LIEVITO

sono "SENZA"
sono BUONI



/MULINO FERRARI Pavia 2018
LOGO revisionato, con applicazione nella comunicazione aziendale e imbalaggi di nuovi prodotti.



/ MEU ESPAÇO MÓVEIS Petrópolis RJ Brasile 2017
Creazione d'identità visiva per applicazione in prodotti per la comunicazione, cartoleria e sito web per un'azienda di falegnameria su misura da 30 anni sul mercato.
www.meuespacomoveis.com.br



GUIDO SCARABO
LIBR
Read M



🏠 BLOG LIST CONTATTI ABOUT

REACH!

PENSIERI E PROGETTI SULL'ARTE CONTEMPORANEA

FORMAPRIMA

I FIORI BLU FRANCESCA ZOBOLI
(PARTE PRIMA)
Read More

IL CORPO CONCETTUALE:
MATERIALI E RAPPRESENTAZIONI
(SECONDO INCONTRO)
Read More



🏠 BLOG LIST CONTATTI ABOUT

IL CORPO AL CENTRO DELLA RICERCA ARTISTICA DEL XX SECOLO: STORIA E CONTESTI (primo incontro)

Il corpo al centro della ricerca artistica del XX secolo: storia e contesti

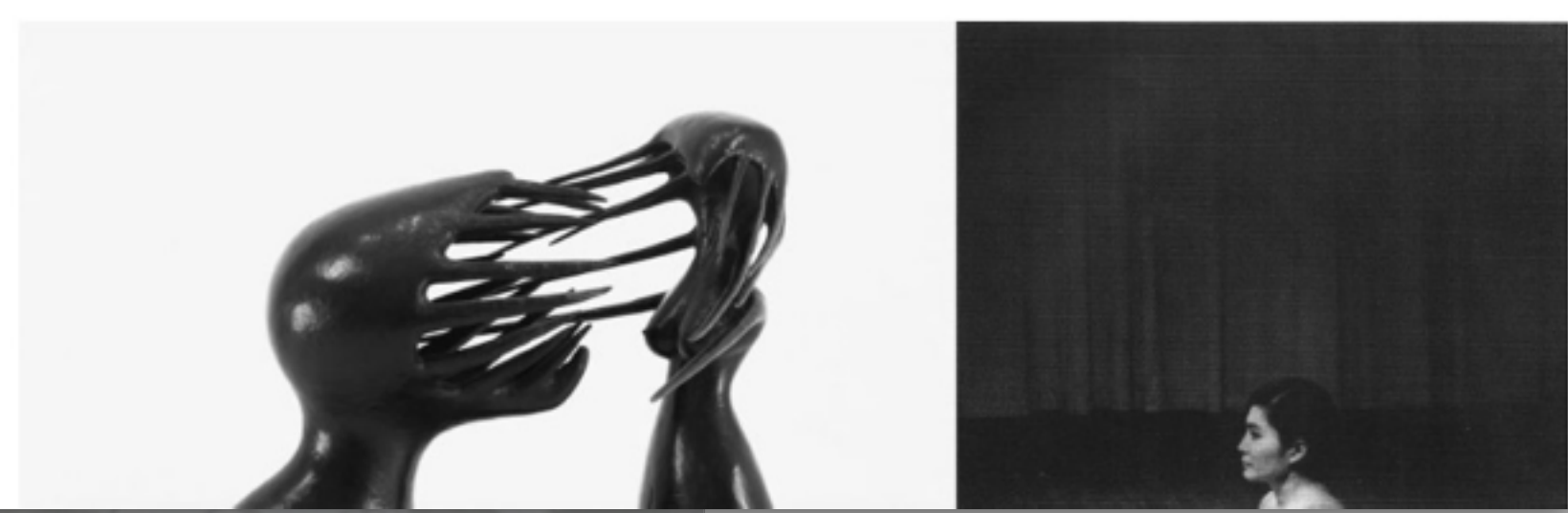

SEARCH:

NEWSLETTER

TAG

/REACH Galleria FORMAPRIMA Pavia 2018
Customizzazione del BLOG della galleria.
reach.formaprima.org



CARMEN LUCIA LASCASAS PORTO
Angiologia - Ecografia Vascolar



INFO ▾

SERVIÇOS

CONTATO

CARMEN PORTO

Consultório Médico | Rio de Janeiro

Profª Drª **Carmen Lucia Lascasas Porto**
Angiologista / Ecografista Vascolar
Profª Adjunta da UERJ
C.R.M. 52.53133-9



Rua Voluntários da Pátria, 445 / 908 - Botafogo
Rio de Janeiro - RJ - CEP 22270-005
+55 (21) 3437.8427 / (21) 99912.2562
carmenporto@terra.com.br

/ CARMEN LUCIA LASCASAS PORTO Rio de Janeiro 2017-21
Creazione d'identità visiva e applicazione in prodotti per la
comunicazione, cartoleria e sitoweb.
www.carmenporto.com.br

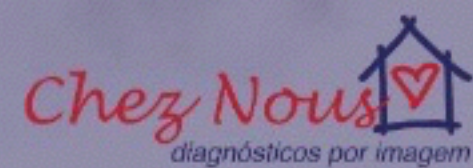

CORPO CLÍNICO

SERVIÇOS

CONTATO

Diagnósticos por Imagem

...em Botafogo ou onde você precisar!

SERVIÇOS

CONTATO



COMPROMISSO COM VOCÊ E COM O SEU
MÉDICO ASSISTENTE



/CHEZ NOUS.CHEZ VOUS Diagnósticos Rio de Janeiro 2019-21
Creazione d'identità visiva e applicazione in prodotti per la
comunicazione, cartoleria e sitoweb.
www.cheznousdiagnosticos.com.br



Dott.ssa Ippolita Roncoroni

Studio Pediatrico a LANDRIANO PV

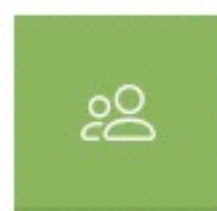

CHI SIAMO



INFORMAZIONI PER I GENITORI



CONTATTI

Scritto d'istinto

Home Chi sono I miei libri Dal vivo Laboratori creativi Storie su misura **Parole fotografate** Scrivono di me Contatti

INIZIA A CURIOSARE

- Cosa sto leggendo
- Parole fotografate**
- Storie su misura

Parole fotografate

Racconti e immagini si incontrano per lasciar spazio al sogno

La nostra società corre, non ci lascia tempo per crogiolarsi nell'ozio e, purtroppo, risulta sempre più difficile anche ritagliarsi del tempo per leggere.

L'idea di "Parole fotografate", nasce da questo concetto e perciò si pone come un esperimento di racconti brevi (a volte molto brevi), che si accompagnano sempre ad una fotografia o immagine di altro tipo, ricalcando la logica sempre più attuale dei post che troviamo o che inseriamo noi stessi sui social networks.



C'è sempre tempo per leggere un post!

Se i miei racconti fotografati ti piacciono e l'idea ti intriga, scrivimi:
f.castelvedere@gmail.com

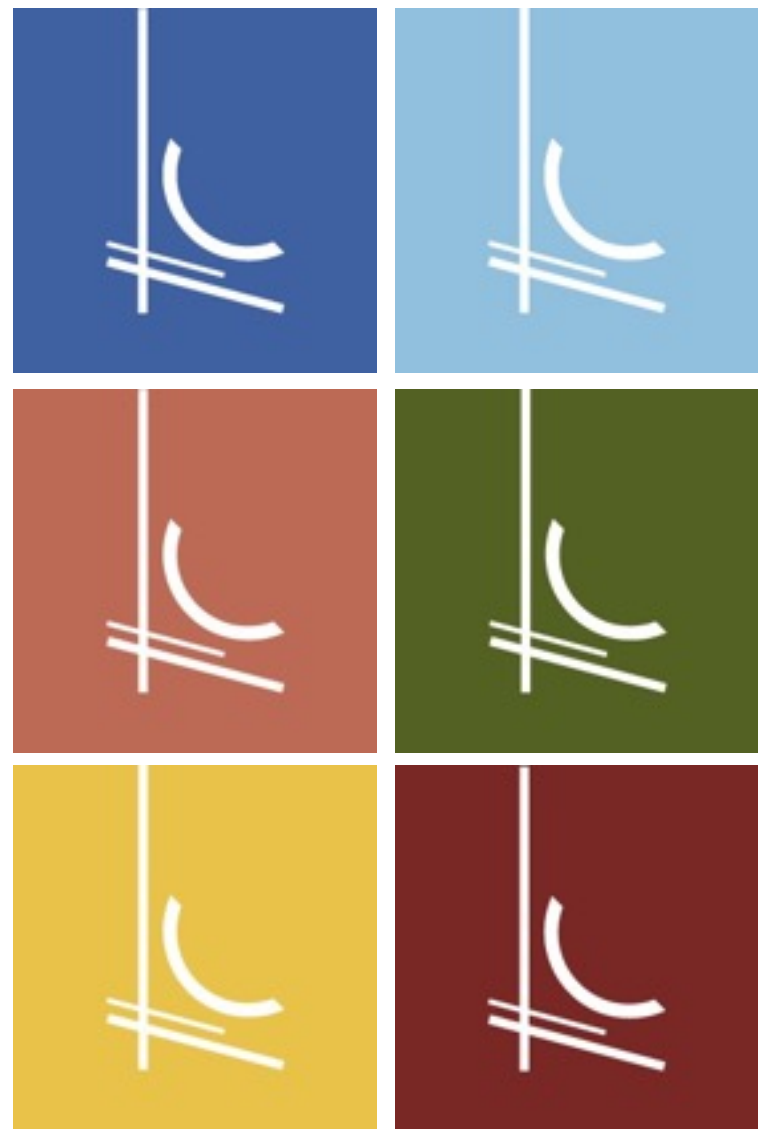

/ GRAPHIC DESIGN Italia e Brasile dal 2004
Creazione d'identità visiva e applicazione in prodotti per la
comunicazione, cartoleria e sitoweb per diversi clienti.



Ryan Spring Dooley
 Enrico Mitrovich
 Elisa Talentino
 Marianna Bussola
 Giorgio Cecchinato
 Gabriele Albanesi
 Jill Dobkin
 Francesca Zoboli
 Simone Ludovico
 Cristiane Geraldelli
 Guido Scarabottolo

della carta
i RACCONTI

inaugurazione **7 dicembre** ore 17:30
MOSTRA COLLETTIVA di opere su carta
 Laboratorio di Collage | Letture di Natale | Incontri e Conversazioni

FORMAPRIMA
 Corso Garibaldi, 57, Pavia | 338 6571007 | formaprima@gmail.com
 7 - 22 dicembre | apertura: sabato e domenica | ore 16 - 20



i fiori blu
 Un progetto artistico di
Francesca Zoboli
 accompagnato da un racconto di
Giovanna Zoboli
 primo volume della collana *Bordure*
 La Grande Illusion

mostra personale di
Francesca Zoboli
 19 maggio
 30 giugno
 2018

inaugurazione **19 MAGGIO**
 ore 18
 martedì, giovedì
 e venerdì
 ore 17 | 20
 e su appuntamento

presentazione **02 GIUGNO**
 ore 18

"Terminata la primavera,
 giunta l'estate
 coi suoi tempi lunghissimi,
 le sue giornate infinite.
 I suoi respiri roventi, ogni pianta
 si abbandona al proprio ciclo vitale
 così come viene,
 con dolcezza e fatalismo.
 Fra i miei pensieri, allora,
 rimane spazio solo
 per i larghi paesaggi estivi,
 immobili, addormentati."

FORMAPRIMA
 PAVIA corso garibaldi, 57 | 338 6571007
 formaprima@gmail.com | www.reach.formaprima.org

Cristiane Geraldelli
 Francesca Castelvvedere



L'illusione di Orfeo
un racconto tra immagine e parola

Cristiane Geraldelli
Fotografie
 10 febbraio | 9 marzo 2019

FORMAPRIMA
 mercoledì e giovedì ore 17 | 20
 e su appuntamento 338 6571007
 info eventi connessi:
 formaprima@gmail.com

*Pavia, sommersa dalle acque e avvolta nella nebbia,
 fissata nel tempo e rivisitata attraverso il mito...*

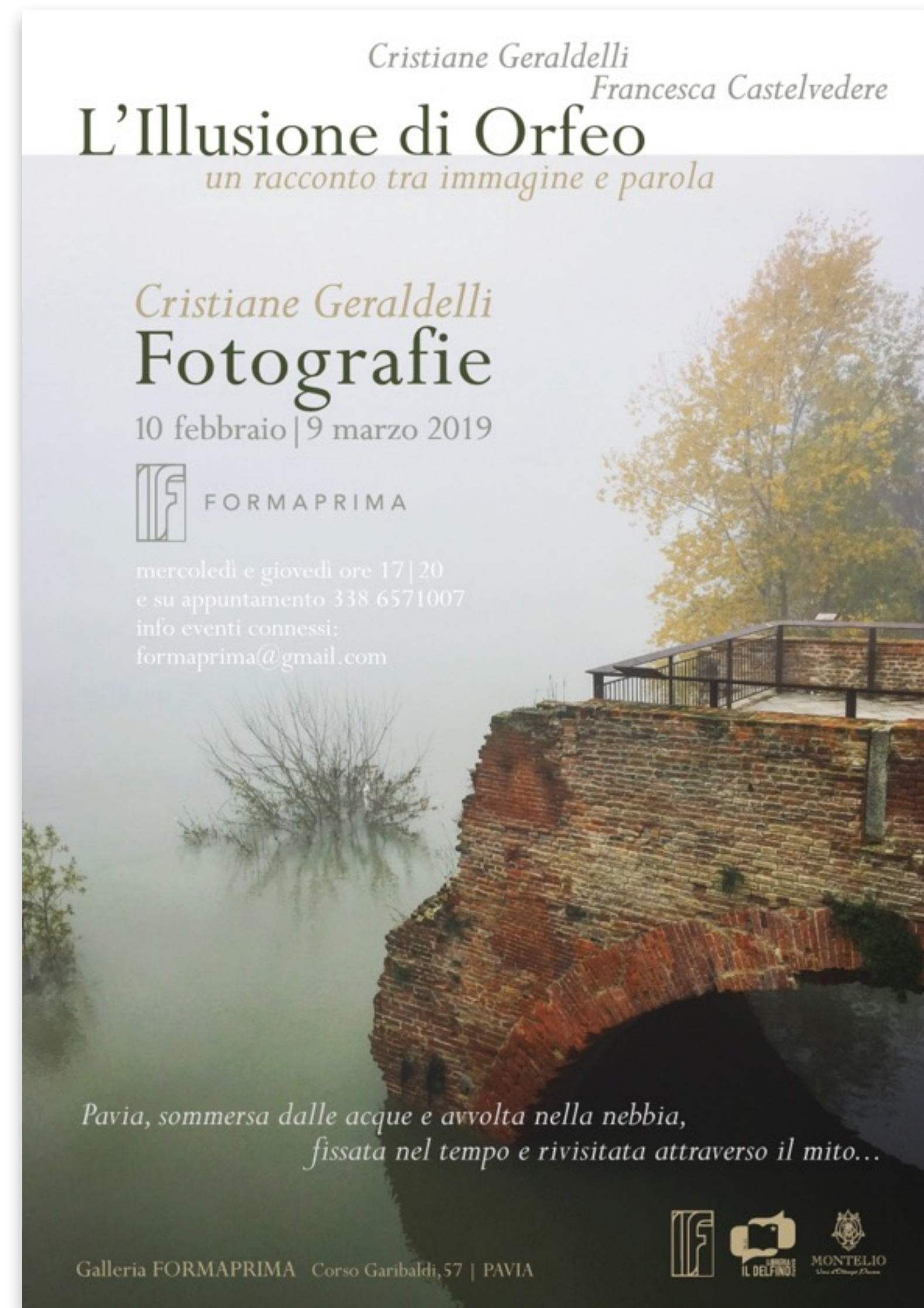
Galleria FORMAPRIMA Corso Garibaldi, 57 | PAVIA

Ryan Spring Dooley
 Enrico Mitrovich
 Elisa Talentino
 Marianna Bussola
 Giorgio Cecchinato
 Gabriele Albanesi
 Jill Dobkin
 Francesca Zoboli

3/8



SHOOTING FROM THE HIP
 fotografie di **JILL DOBKIN**

25 novembre 2017
 20 gennaio 2018

FORMAPRIMA
 Corso Garibaldi, 57 | PAVIA
 www.formaprima.org | formaprima@gmail.com

orari di apertura
 martedì, giovedì e venerdì ore 17-20
 e su appuntamento 338 6571007

/Galleria FORMAPRIMA Pavia 2017-20
 Grafica digitale e per la stampa di locandine, inviti e
 comunicazione generale, per eventi e mostre d'arte.

08 julho a 07 agosto

ate...
território de artistas

**CLUBE NAVAL:
Ocupação em lugar de Estor**

inauguração: 08 JULHO 18H

VISITAÇÃO:
DE 09 JULHO A 07 AGOSTO 2009
SEGUNDA A SEXTA, DAS 12H ÀS 18H

MESA REDONDA SOBRE A EXPOSIÇÃO
14 JULHO 18H - AUDITÓRIO [5º ANDAR]
COM: LEANDRO FURTADO | LIA DO RIO | MARILIA JACI

CLUBE NAVAL
AV. RIO BRANCO, 180
CENTRO - RIO DE JANEIRO - RJ
CEP: 20040-003
TEL: [21] 2112.2400
www.clubenaival.com.br

ate@ateterritoriodeartistas.com
www.ateterritoriodeartistas.com

apoio: ESTÚDIO LUPA Casa2 2246-5728
realização: LINDesign
introdução: ate... território de artistas

artista convidada:
cristiane geraldelli
edna kauss
ilana braia e josé nasser
ivani pedrosa
laura burnier
leandro furtado
lúcia dacosta
marilia jaci
nelson ricardo
sani guerra
sheila mancebo

www.acessospossiveis.com

Impresso

Acessos Possíveis lançamento do site da exposição.

30 anos

Célia Cotrim
Cleone Augusto
Cristiane Geraldelli
Fátima Pinheiro
Gabriela Maciel
Gabriela Noujaim
Ivani Pedrosa
Manuel Fiaschi
Maria Lynch
Mariana Manhães
Marília Jaci

Acessos Possíveis é uma extensão do curso "Análise e Inserção na Produção Contemporânea" de Iole de Freitas, onde os artistas discutem semanalmente seus trabalhos.

Cleone Augusto
Cristiane Geraldelli
Gabriela Noujaim
Ivani Pedrosa
Manuel Fiaschi
Mariana Manhães
Marina Kosovski
Sheila Mancebo
Tomás Ribas

ESPAÇOS DE CONTATO

Impresso

+ Espaços de Contato é uma extensão do curso "Análise e Inserção na Produção Contemporânea" de Iole de Freitas, onde os artistas discutem semanalmente seus trabalhos.

exposição dias 9 e 10 de abril de 2005
das 9h às 20h

debate "Espaços de Contato - Pluralidade na Arte Contemporânea"
Daniela Labra, crítica e curadora independente
Fernando Cocchiarale, crítico e curador MAM RJ
Reynaldo Roels, crítico e diretor da Escola de Artes Visuais
9 de abril | Sábado | às 16h30

Escola de Artes Visuais do Parque Lage - 30 anos
Rua Jardim Botânico, 414 - Rio de Janeiro - RJ
+55 +21 2538-1091 | 2538-1879
www.eavparquelage.org.br

Patrocínio: FUCAP
Realização: ESTADO RJ
ESTADO RJ
30 anos

Acessos Possíveis

Impresso

exposição
dias 19 e 20 de outubro de 2005
das 12h às 20h

piquenique na piscina
dia 19 de outubro, sábado, às 14h

Célia Cotrim . Cleone Augusto . Cristiane Geraldelli . Fátima Pinheiro
Gabriela Noujaim . Gabriela Maciel . Ivani Pedrosa . Luciana Dantas
Manuel Fiaschi . Maria Lynch . Mariana Manhães . Marília Jaci

Acessos Possíveis é uma extensão do curso "Análise e Inserção na Produção Contemporânea" de Iole de Freitas, onde os artistas discutem semanalmente seus trabalhos.

Escola de Artes Visuais do Parque Lage - 30 anos
Rua Jardim Botânico, 414 - Rio de Janeiro - RJ
+55 +21 2538-1091 | 2538-1879
www.eavparquelage.org.br

ESTADO RJ
30 anos

/GRAFICA per EVENTI D'ARTE Italia e Brasile dal 2004
Grafica digitale e per la stampa di locandine, inviti, cataloghi
e comunicazione generale, per eventi e mostre d'arte.

EVENTO

mariana manhães

28 de novembro a 16 de fevereiro

apoio

realização

la voce della luce

un omaggio a Federico Fellini

con
Kathia Alves • Cristiane Geraldelli
Ferran Capilla • Yara Monteiro
Ascensión Palacios Chanqués

01 luglio
dalle 16 alle 20 ore

MILANO • Studio Kathia Alves

appoggio:
2Sd
www.2sguardidesign.com

"NEL SILENZIO DELLA PIETRA LA VOCE DEI MILLENNI. PER CHI SA ASCOLTARE."
Aforisma di Francesca Rossoni autrice di "L'INTRUSO" • Raccolta di racconti brevi • Pubblicazione: Youcanprint, 2015

30 novembre e 01 dicembre 2019
dalle 16 alle 20 ore

Dialogando e Camminando con i Sassi

Ascensión Palacios Chanqués
Giulia Carlucci
Kathia Alves
Ornella Reni
Priscilla Crespo
Yara Monteiro

Ringraziamento speciale
Michele Latorre • Enrico Lavore • Patrizia Rega • Francesca Rossoni • Mimma Tieghi

MILANO • TRIFOGLIO • Studio • Kathia Alves

/ GRAFICA per EVENTI D'ARTE Italia e Brasile dal 2004
Grafica digitale e per la stampa di locandine, inviti, cataloghi
e comunicazione generale, per eventi e mostre d'arte.

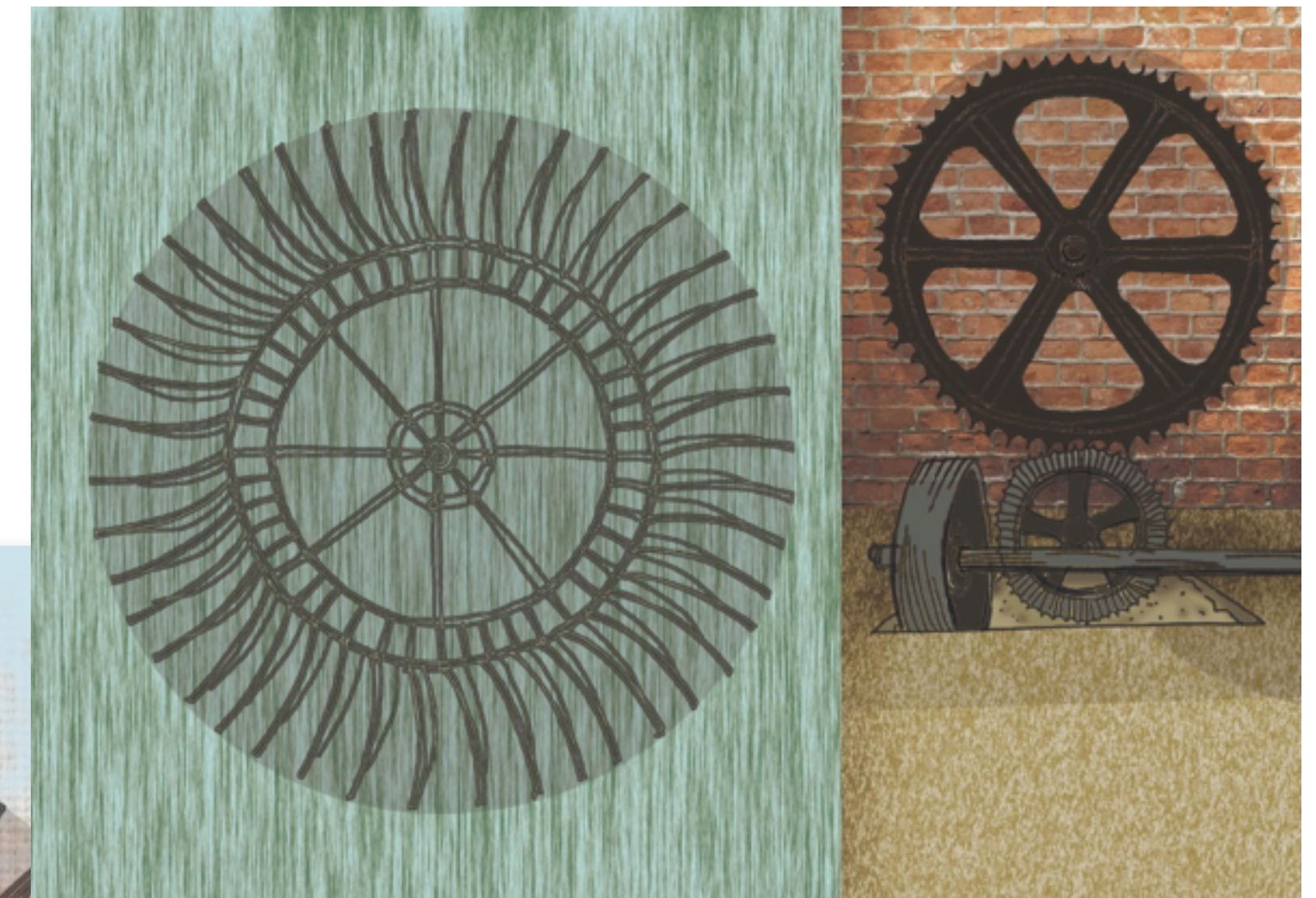
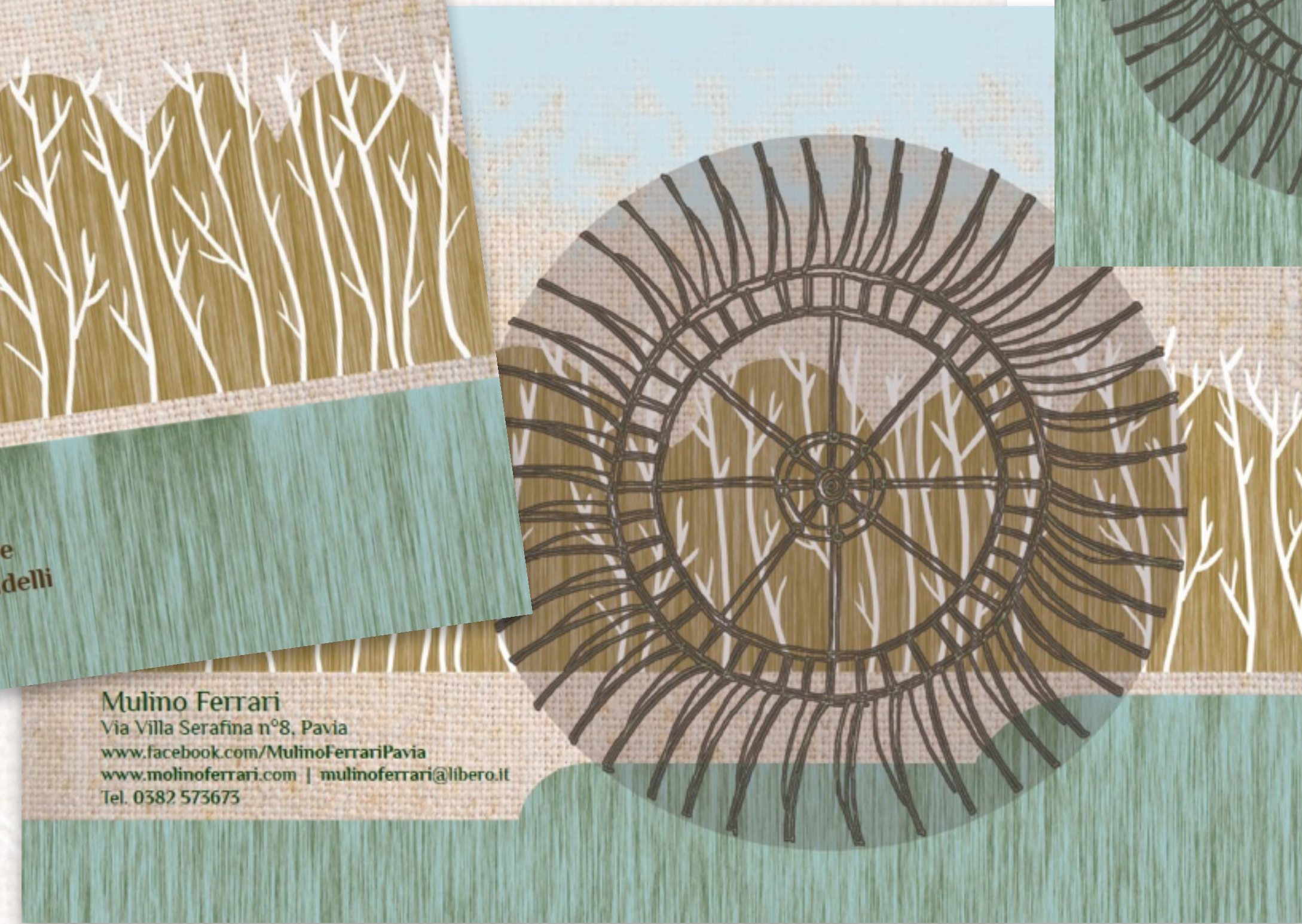

/ "IL MULINO DELLA VERNAVOLA" Pavia 2017
Illustrazioni, progetto grafico e stampa di libro illustrato
su commissione.
In collaborazione con *Francesca Castelvvedere* (racconto).

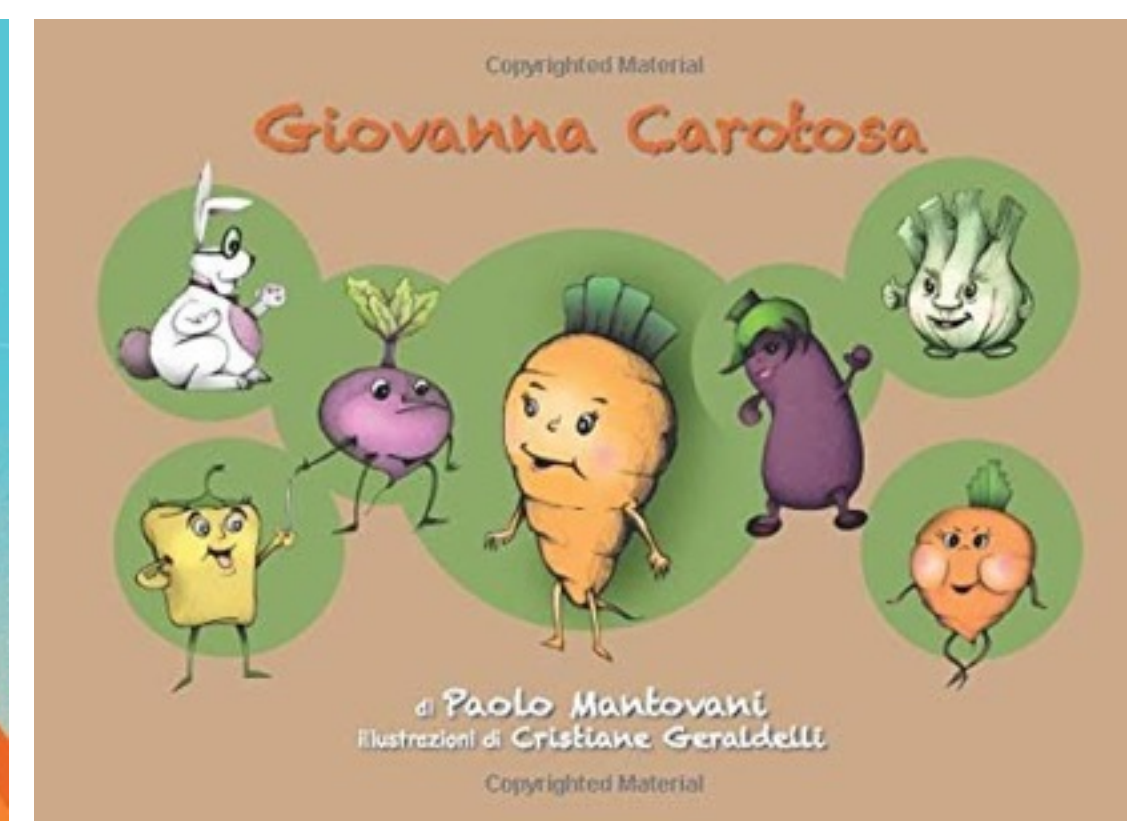
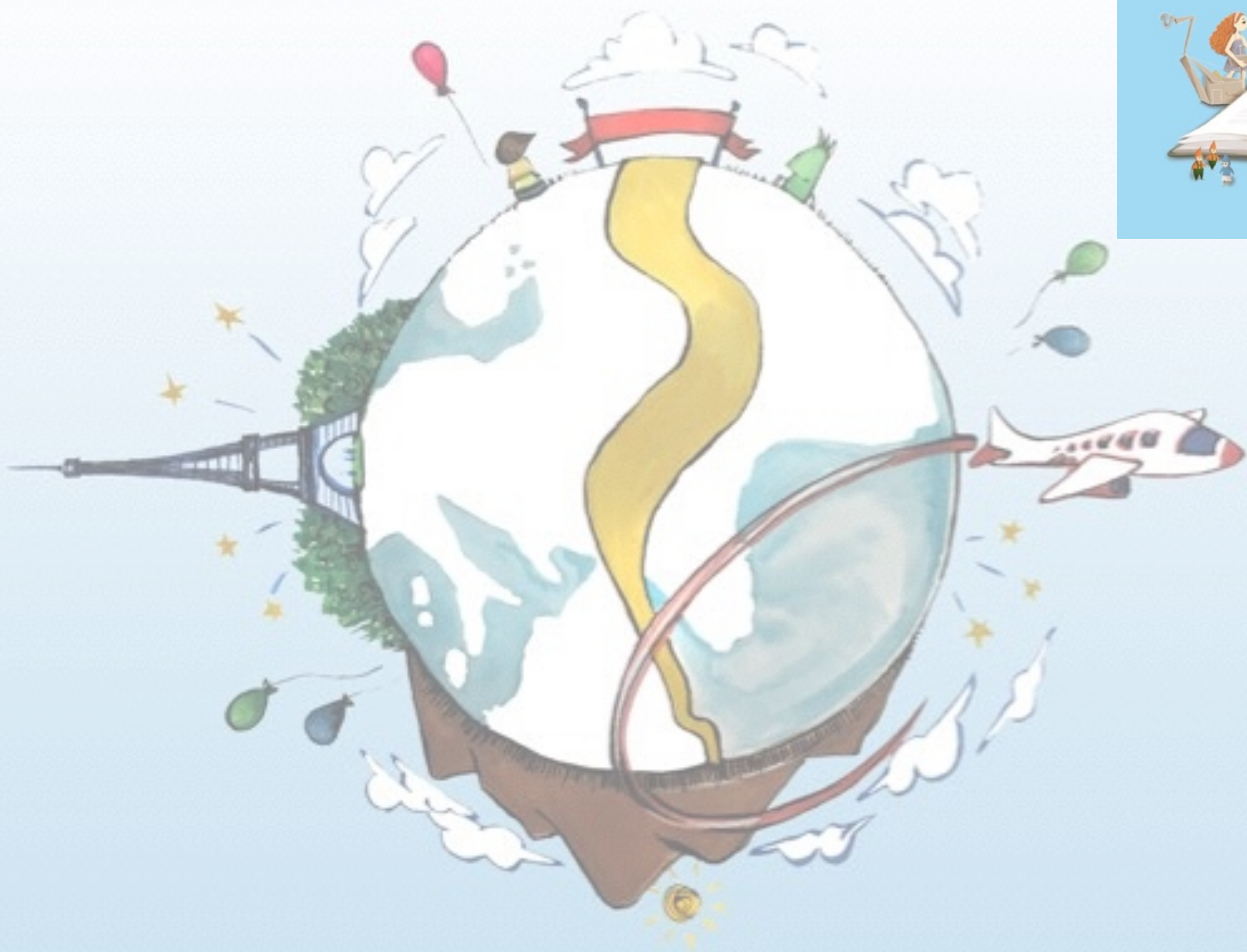

Libri per bambini:

*/ "Storie per caso"
di Annalisa di Gennaro
Bagliori Editrice
2017*

*/ "Storie per caso 2"
di Annalisa di Gennaro
Bagliori Editrice
2019*

*/ "Giovanna Carotosa"
di Paolo Mantovani
(audio e-book su Amazon)
2017*

*/ "Mollichina e altri storie"
di Annalisa di Gennaro
Bagliori Editrice
2018*

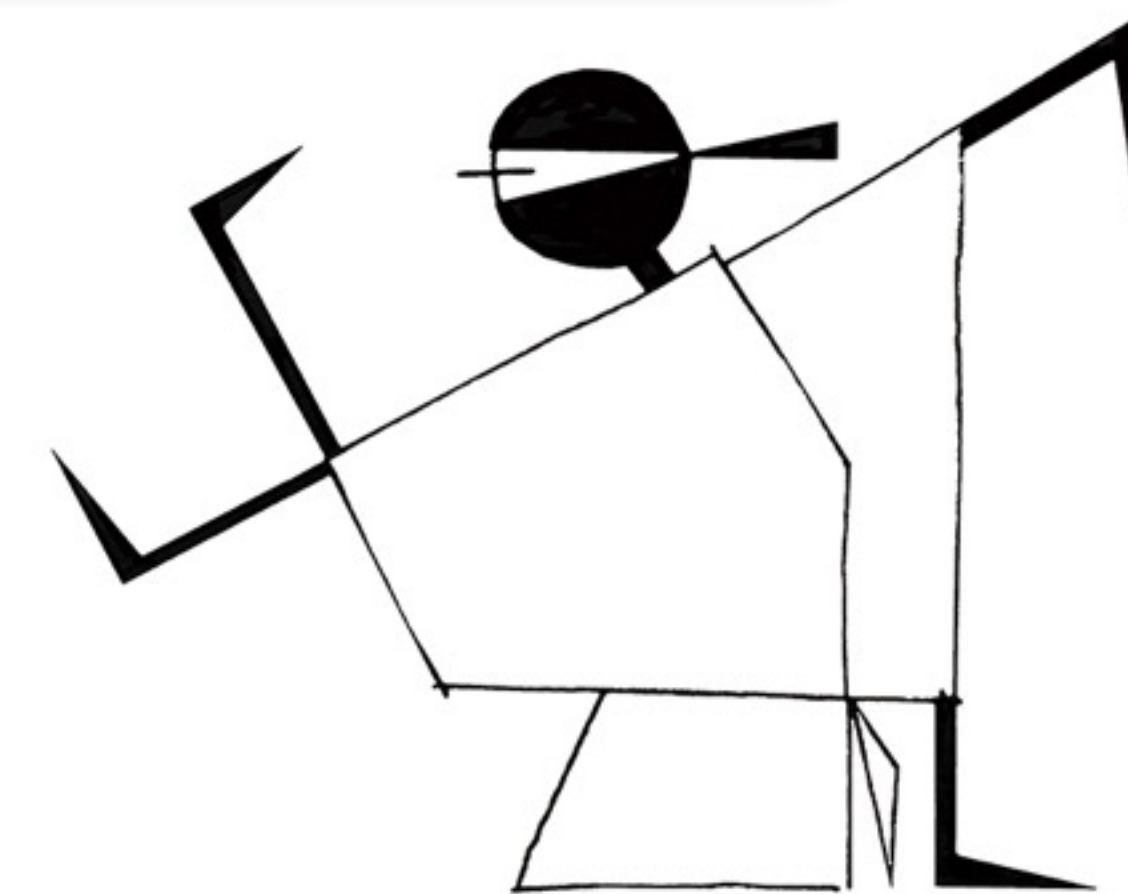

*/"IL BAMBINO NINJA" Pavia 2017
Illustrazioni, progetto grafico e stampa di libro illustrato
su commissione.
In collaborazione con Francesca Castelvvedere (racconto).*



/ "MAI VISTA TANTA NEVE" Pavia 2016
Illustrazioni, progetto grafico e stampa di libro illustrato.
In collaborazione con *Francesca Castelvvedere* (racconto).



*/ Fotografia
per l'Arte, Architettura ed Eventi*

Fotografia digitale ed editing.

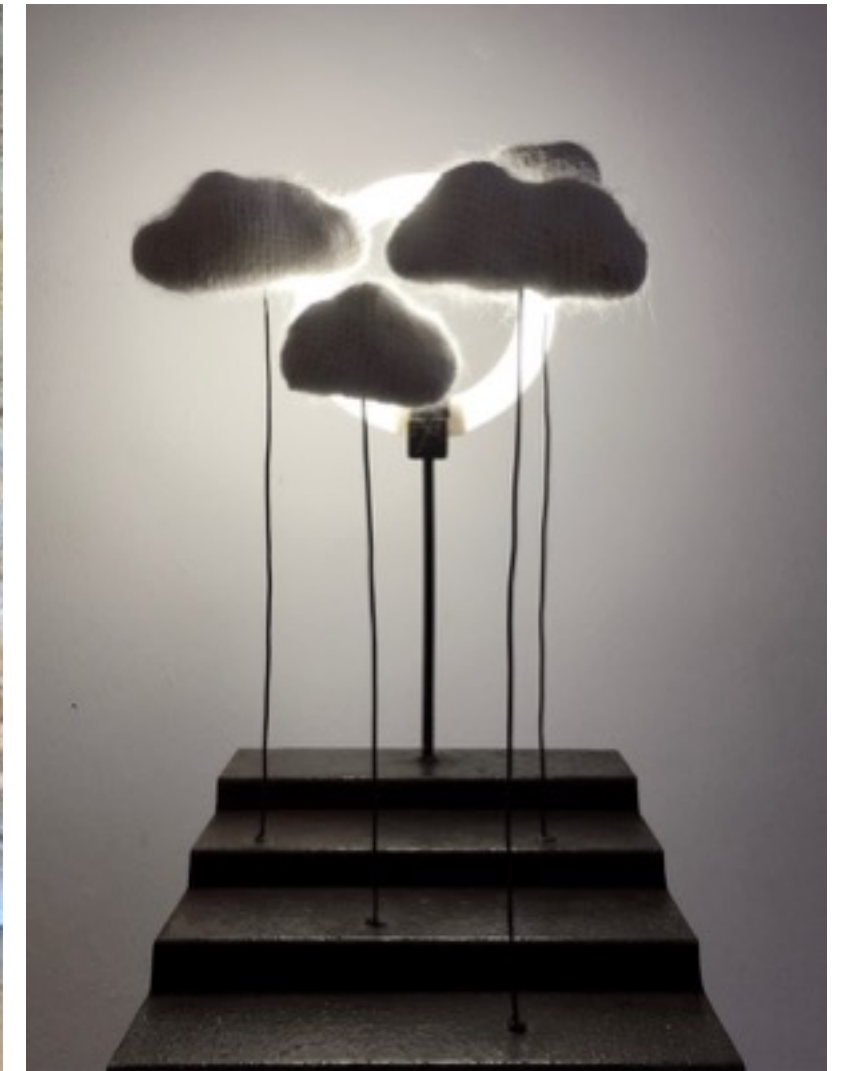

/ Opere di Célia Cotrim, Mayana Redin e Lorenzo Pacini.

/ IMS Rio (Architetto Olavo Redig Campos)

/ Eventi Bambini a Pavia

📷 [cristianegeraldelli.foto](https://www.instagram.com/cristianegeraldelli.foto)



*/ Associazione PER ARIANNA COOKE Pavia 2018
Fotomontaggio ed editing per
progetto di sistemazione delle aree esterne
alla CLINICA PEDIATRICA dell'ospedale SAN MATTEO.*



*/ Consulenza Curatoriale
per Progetti Artistici*

*Ricerca e stesura di testi concettuali,
preparazione di progetti artistici per bandi e
mostre, exhibition e graphic design per eventi e
mostre d'arte.*

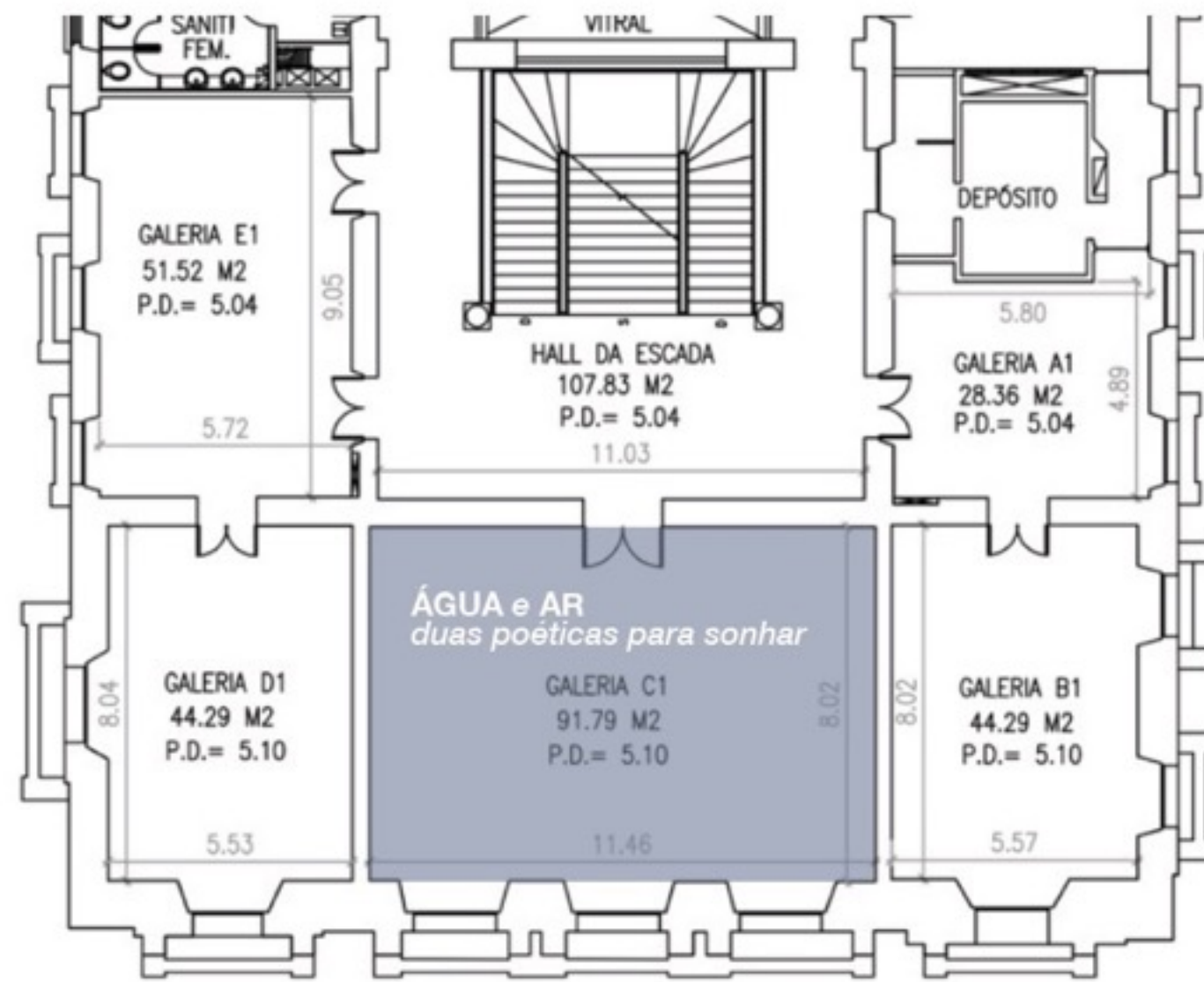

PLANTA BAIXA 1º pavto
Sala C1

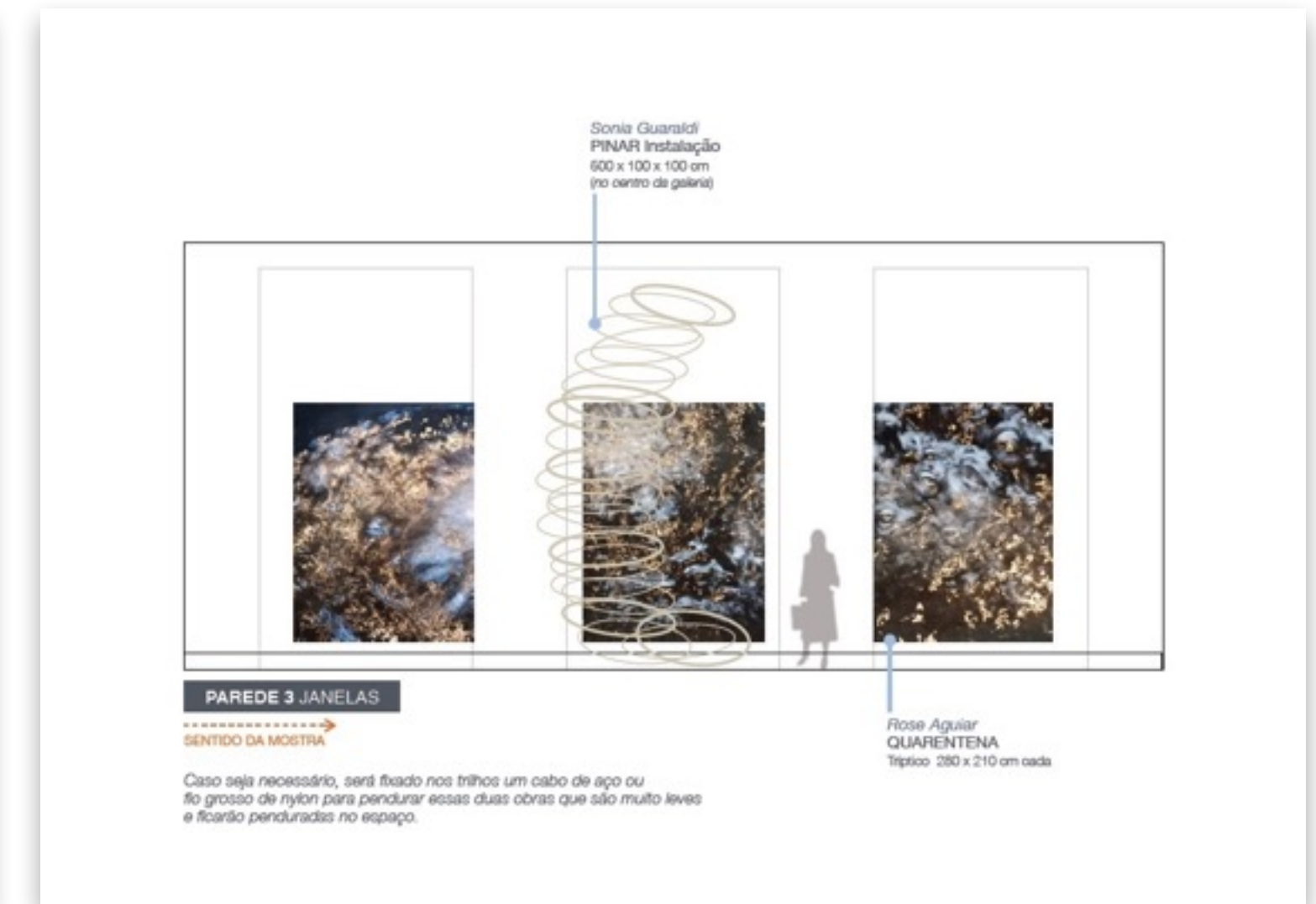
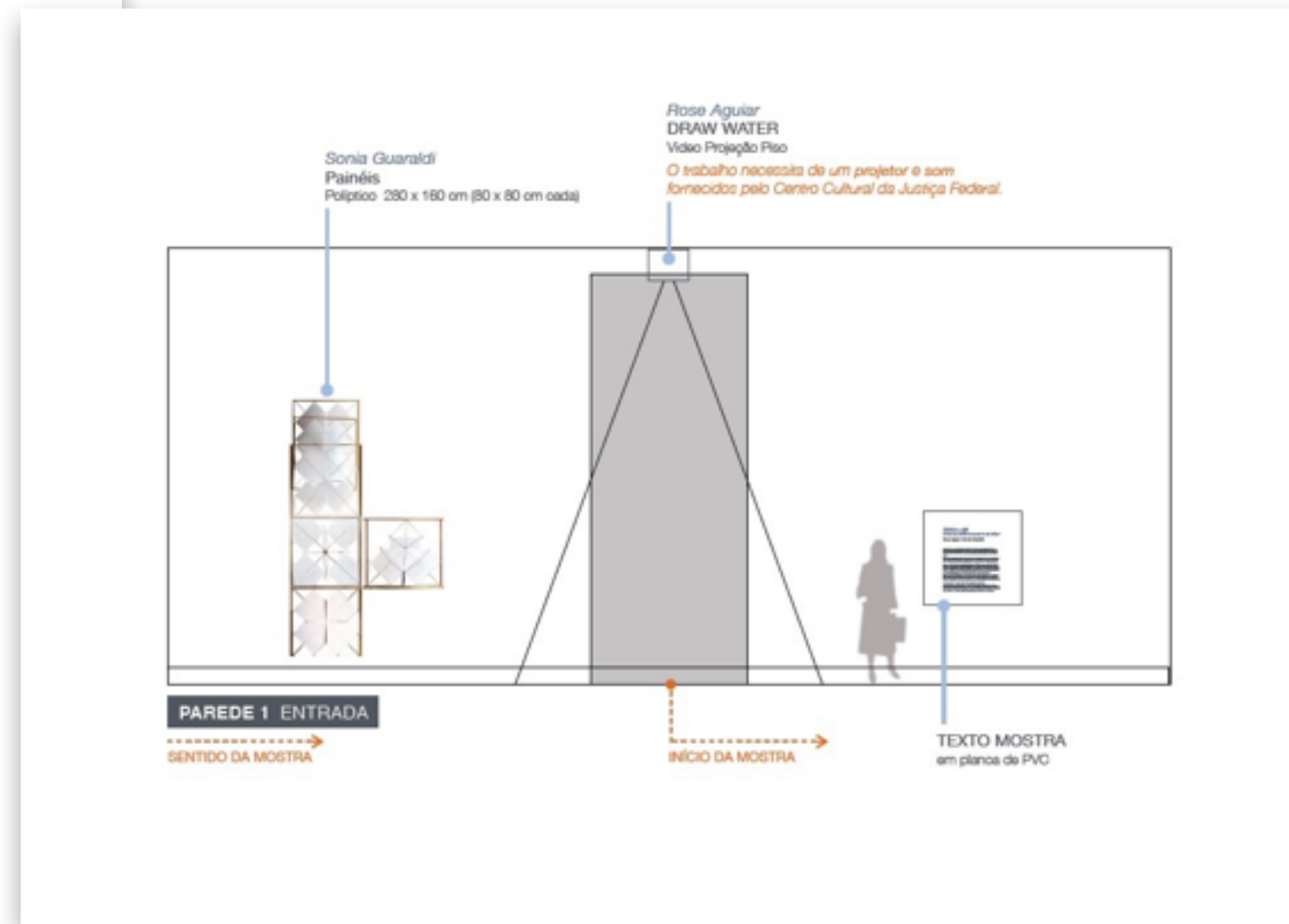

PROJETO EXPOGRÁFICO:

Este projeto foi pensado para a Sala C1 do 1º pavimento.

Na entrada da sala, no piso, haverá a projeção DRAW WATER de Rose Aguilar, fazendo os visitantes caminhar sobre a projeção das fotos dessa série. Frontalmente veremos a instalação de Sonia Guarnaldi PINAR e ao fundo os trípticos em tecido QUARENTENA. Em toda a parede à esquerda de quem entra estarão os trabalhos de Rose em fotografia, e à direita os quadros-objetos da Sonia. Nas paredes ao lado da porta de entrada, à esquerda os um políptico com os PAINÉIS de Sonia, e à direita o texto de apresentação da mostra.

Segue abaixo a planta baixa da Sala C1 com a indicação da localização das obras, e nas próximas páginas as vistas de cada parede com as imagens das obras em escala.

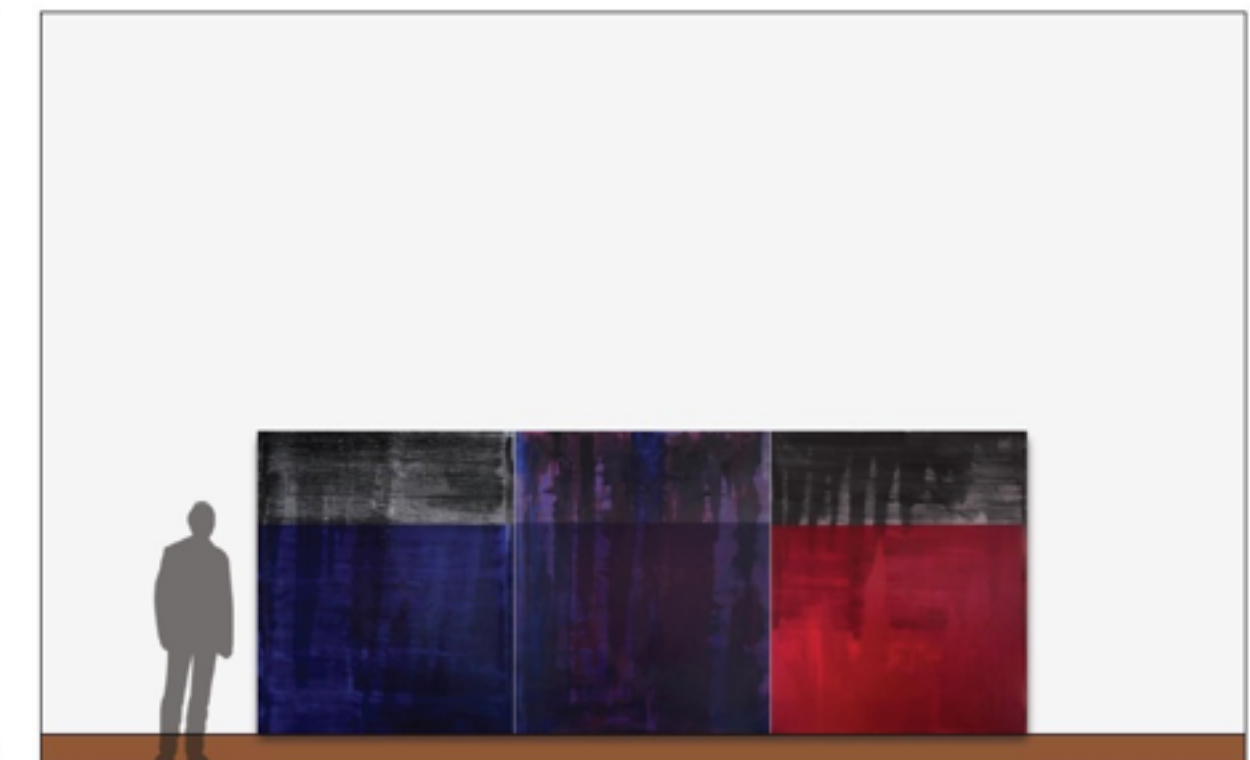
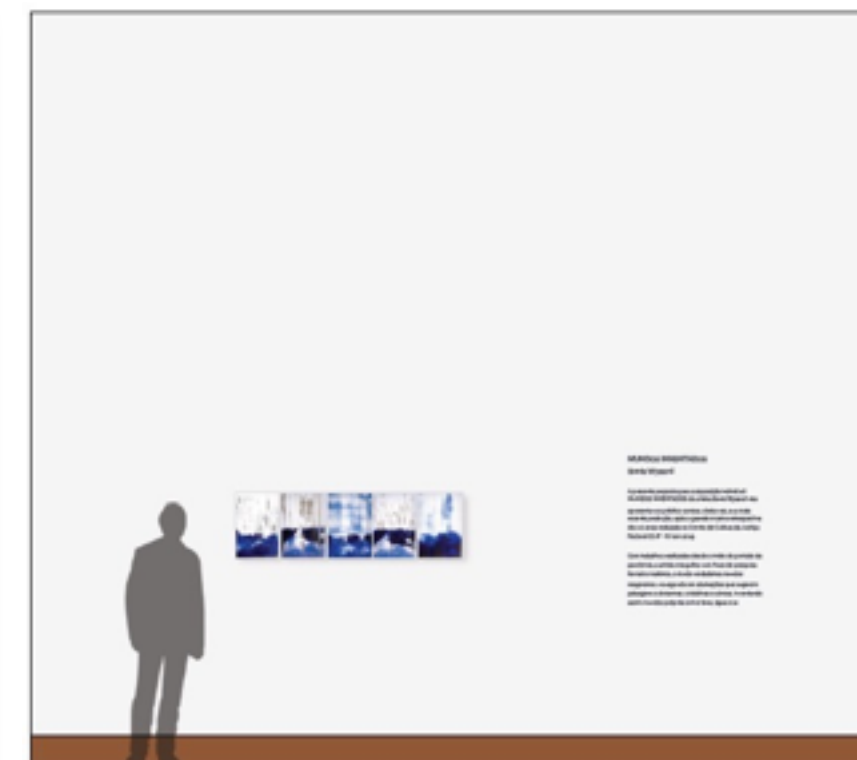
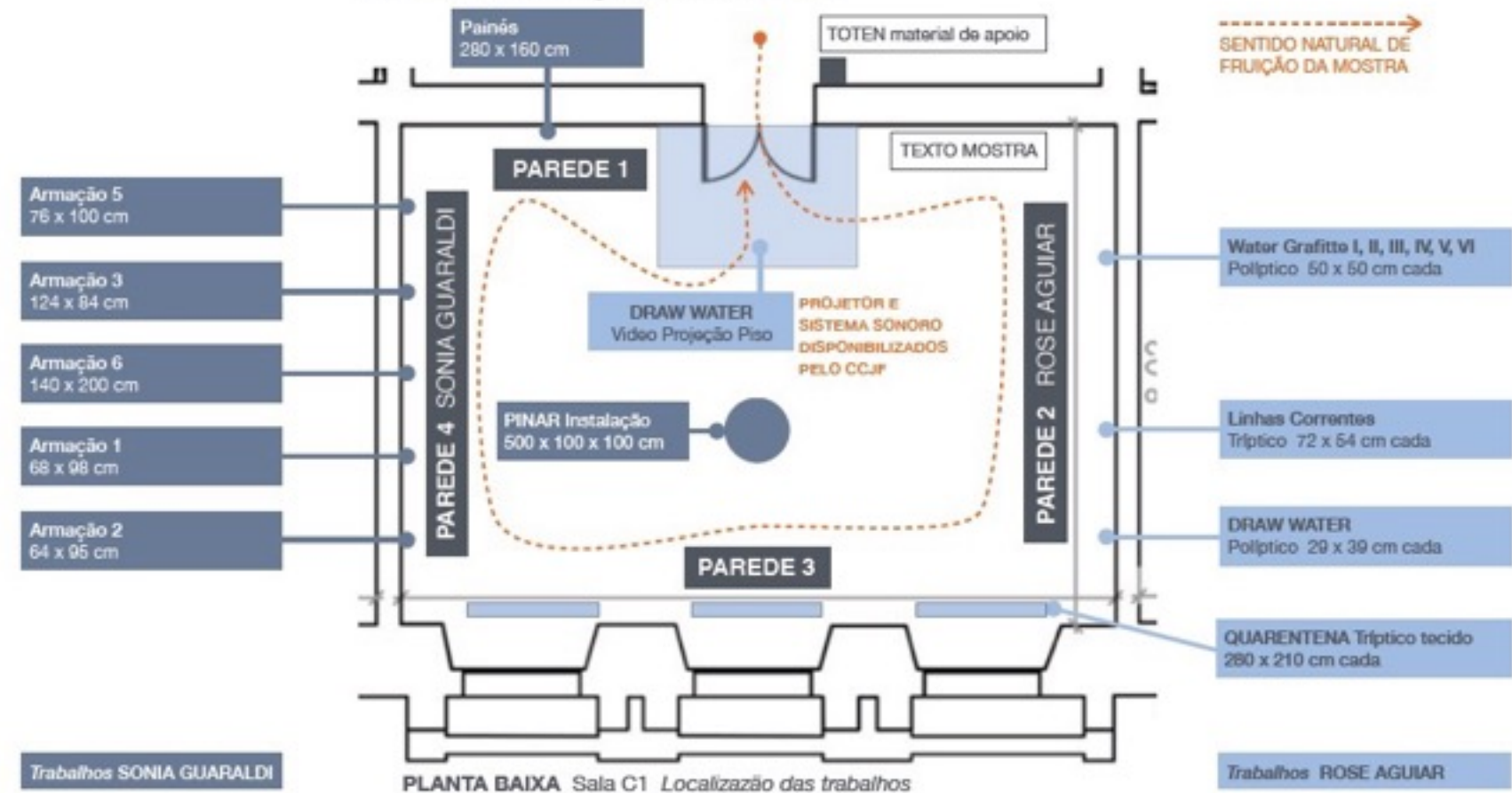

/PROGETTI per MOSTRE Brasile 2018-21
Curatela, exhibition design e grafica per progetti di mostre personali o collettive, per bandi o gallerie.



/ Organizzazione di Archivi d'Artista e Collezioni

*Organizzazione e catalogazione di opere
d'artista e di collezioni private o pubbliche.
Elaborazione di portfolio e catalogo d'artista
stampato e digitale.*



Lúcia Costa
Artista Visual

"Há no meu trabalho desde o início uma ligação com a colagem, desde os trabalhos anteriores à pintura e que está presente até hoje na minha poética. A colagem passa de um ambiente restrito à edição em computador com fotografias que são reposicionadas e passa a existir como um processo de construção do meu trabalho.

Recortes do mundo são capturados pelo meu olhar e deslocados para as telas, nelas, com a pintura, as cores vão remontando a imagem e criando uma espécie de colagem cromática. Pinto coberturas e fachadas de prédios, paisagens urbanas a partir de fotografias que faço de lugares por onde ando. Me interessa pensar a imagem capturada pela minha lente fotográfica, esvaziá-la de significado e transformá-la através da cor."

Lúcia Costa
Julho/2019

"In my work there is, since the beginning, a connection to collage, from works previous to painting and present until nowadays in my poetics. Collage goes from a restrict environment to computer editing using photos that are repositioned and come to exist as a process of construction therein.

Snips of the world are captured through my sight and displaced to canvases, where, through painting, colors reassemble the image and create a sort of chromatic collage. I paint building rooftops and façades, urban landscapes from photos I shoot in places where I have been. I am interested in reasoning the image captured by my photo lenses, stripping it from its meaning and transforming it through color."

Lúcia Costa
July/2019

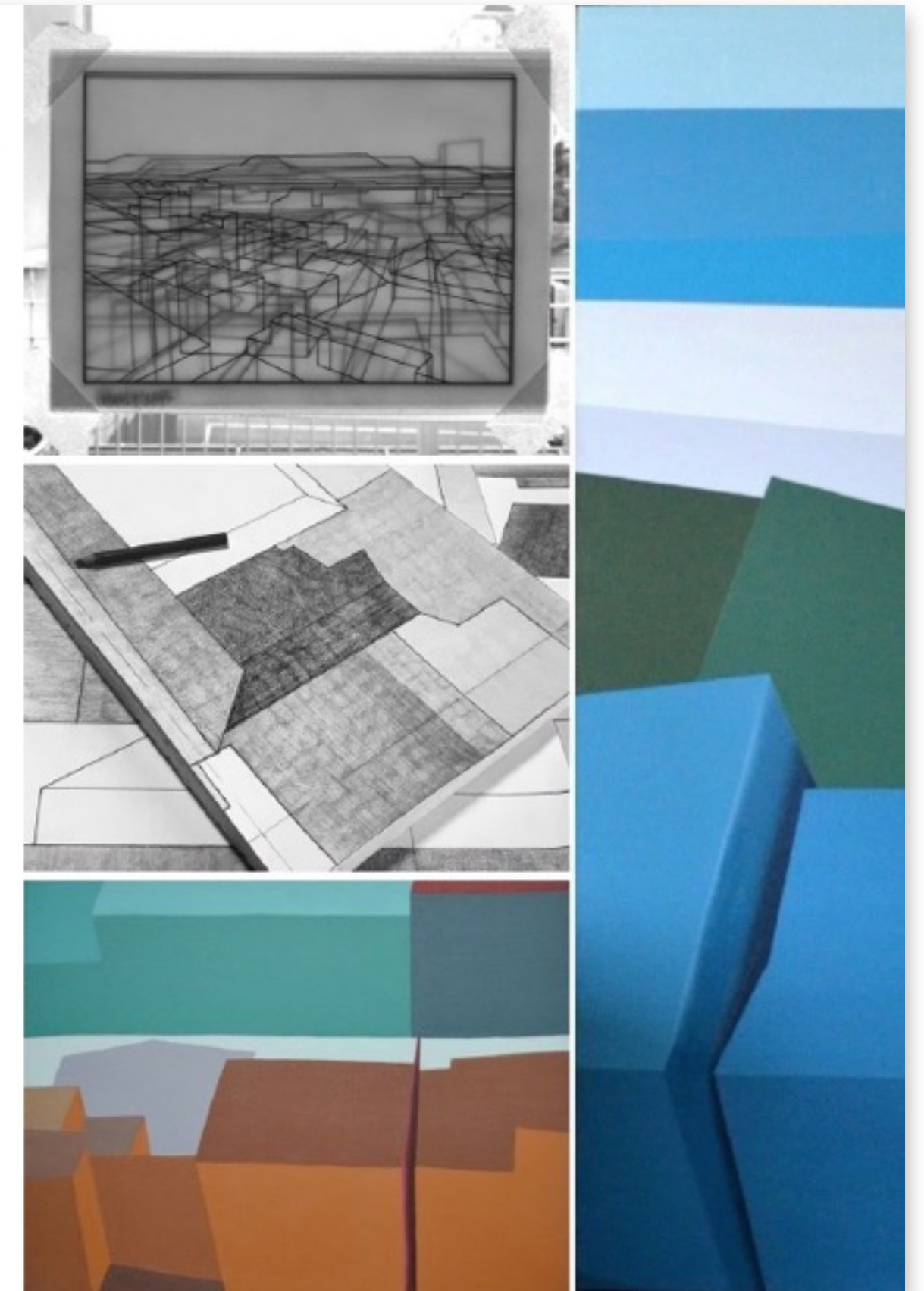



SoniaWysard

+55 [21] 98896.7986
info@soniawysard.com
www.soniawysard.com
f @ soniawysard



SoniaWysard

+55 [21] 98896.7986
info@soniawysard.com
www.soniawysard.com
f @ soniawysard



/ SONIA WYSARD Rio de Janeiro 2017-2021
Identità visiva e LOGO per applicazione in cartoleria,
comunicazione e portfolio online dell'artista visiva.
www.soniawysard.com



SONIA WYSARD
artista visual



SONIA WYSARD
artista visual



/ SONIA WYSARD Rio de Janeiro
Organizzazione e catalogazione delle opere dell'artista.
Cataloghi stampati in Italia e in Brasile (2017, 2018 e 2020).

LAB / arte a Pavia

sviluppo della percezione visuale, poetica personale e creatività

*disegno,
idee,
diversione,
tecniche e creatività...*

per bambini dai 5 anni in su...

ALLA SCOPERTA DEL DISEGNO
Laboratorio libero creativo

*Creeremo e realizzeremo
un vero e proprio libro,
completo di testo
e illustrazioni!*

per bambini dai 6 anni in su...

PICCOLI AUTORI & ARTISTI
Laboratorio creativo

*per adolescenti e adulti
di qualsiasi età*

**L'ESPERIENZA
DEL DISEGNO e DELLA PITTURA**
Laboratorio

*la fotografia tecnica,
creativa e sperimentale*

L'IMMAGINE FOTOGRAFICA
FOTOGRAFIA, POST-EDITING, RACCONTI e PROGETTI ARTISTICI
Laboratorio

*conoscere e sviluppare
linguaggi artistici
personali*

SULLA TRACCIA DEL SEGNO
STIMOLI, PROVOCAZIONI e ORIENTAMENTO
Incontri d'Arte

*para artistas brasileiros
no mundo*

ESTRATÉGIAS SENSÍVEIS
BRASIL

ORIENTAÇÃO e ACOMPANHAMENTO
de PROCESSOS ARTÍSTICOS INDIVIDUAIS

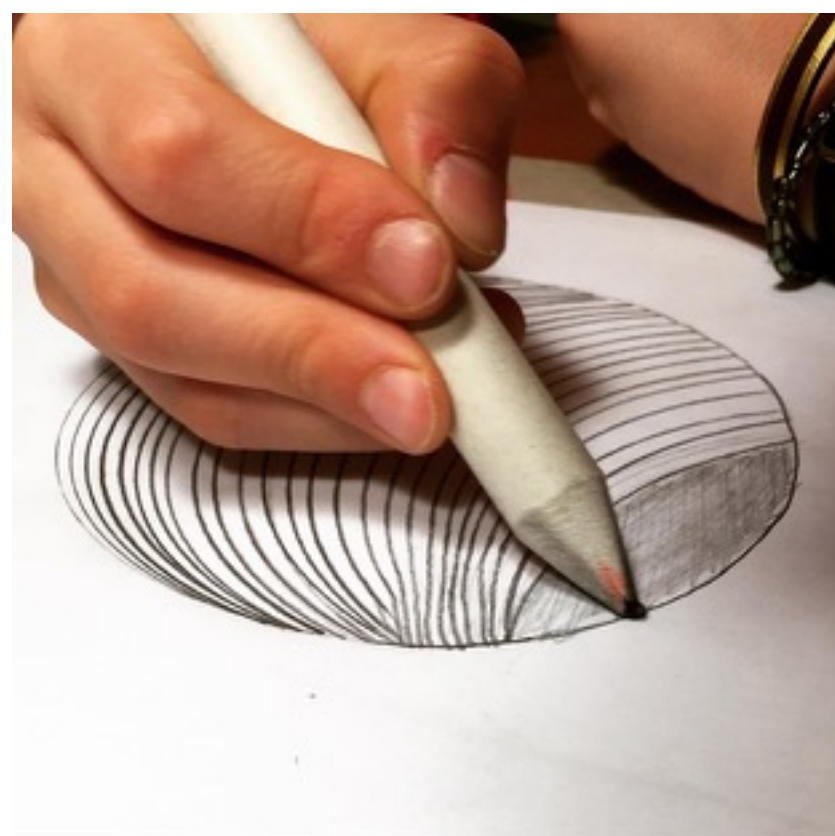
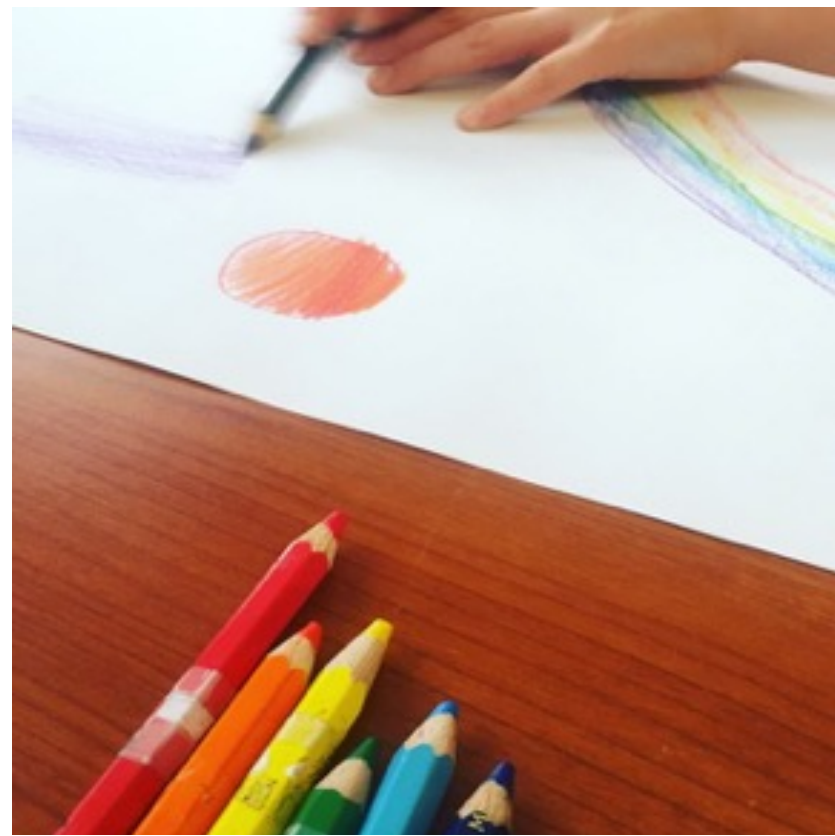
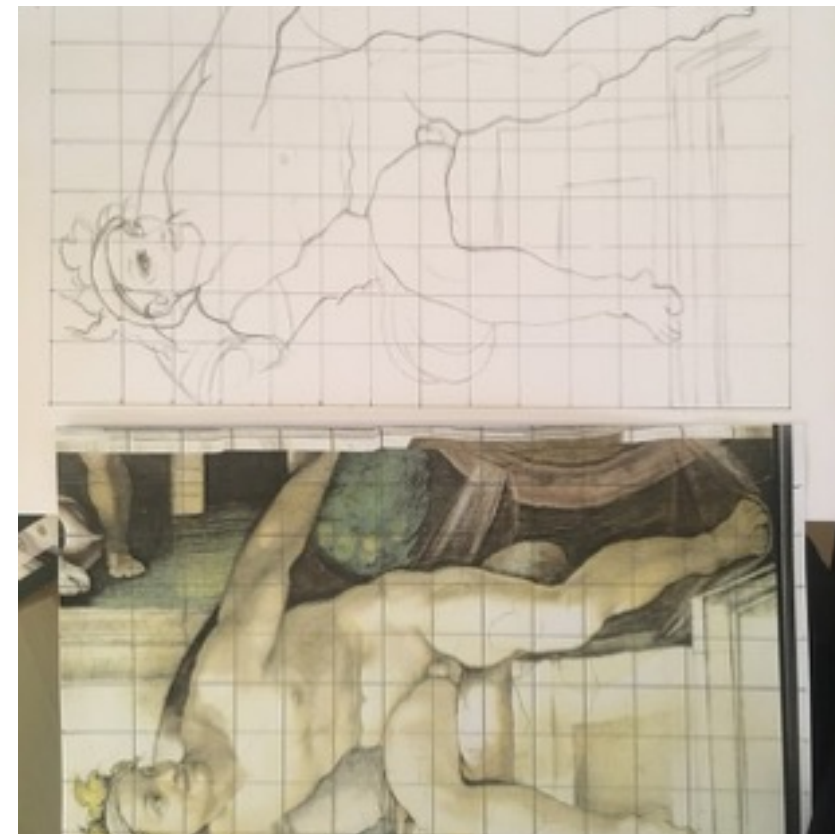



Cristiane Geraldelli *profilo*

*Si laurea in Brasile nel 1992 in **Costruzione Civile ed Edilizia** presso al Centro Federal de Educação Tecnológica CEFET RJ a Rio de Janeiro. Nel 1996, in **Interior Design**, e nel 2000 in **Pittura**, entrambi presso l'Accademia di Belle Arti di Rio de Janeiro EBA UFRJ, concludendo anche lì nel 2011 un Master in **Arti Visive**.*

Con diverse esperienze nel settore creativo, ha lavorato nella progettazione d'Architettura e d'Urbanistica, Arredamento d'Interni, Design Grafico, Allestimento di Vetrine e Scenografia per Il Carnevale; dal concept al progetto esecutivo, e la posteriore supervisione dell'esecuzione.

Insegnante autonoma di diverse discipline, ha lavorato per 6 anni presso l'Accademia di Belle Arti di Rio de Janeiro EBA UFRJ, insegnando progettazione di mobili su misura.

A Pavia (Italia) dal 2014, ha collaborato in 2 progetti di Architettura d'Interni: una Sede Amministrativa Aziendale a Milano e un Albergo in Svizzera, come grafica presso la Galleria FORMAPRIMA, e continua collaborando e lavorando per diversi clienti privati e studi in Brasile e Italia.



CG Studio / Cristiane Geraldelli

contatti

info@cristianegeraldelli.com

www.cristianegeraldelli.com

 +39 329 286 5716

 *cristianegeraldelli*



cristianegeraldelli

cristianegeraldelli.lab

cristianegeraldelli.foto

cristianegeraldelli.studio